

Installation Guide

Standard Remote Control

K-7421

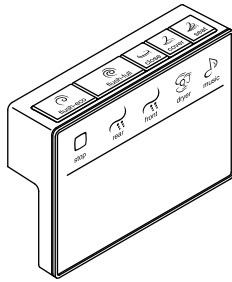

M product numbers are for Mexico (i.e. K-12345**M**)
Les numéros de produits suivis d'un **M**
sont pour le Mexique (par ex.
K-12345**M**)
Los números de productos seguidos de
M corresponden a México (Ej.
K-12345**M**)
Français, page "Français-1"
Español, página "Español-1"

THE BOLD LOOK
OF **KOHLER**®

1197250-2-B

Table of Contents

Tools and Materials	3
Before You Begin	3
Roughing-in	4
Install the Remote Control Dock	5
Install the Batteries	6
Feature Setup	7
Language Setup	8
Syncing the Remote Control with the Toilet	8
Automatic Seat Open and Close Setup	9
Automatic Flush Setup	9
Heated Feet Setup	10
Heated Seat Setup	10
Deodorizer Setup	10
Bowl Light Setup	11
Enable or Disable Lights	11
Ambient Light Setup	12
Music Source Setup	13
Radio Station Setup	13
Key Sounds Setup	14
Bass, Treble and Balance Adjustment	14
Internal or External Speaker Setup	15
Time Setup	15
Automatic Bidet Wand Cleaning Setup	16
Power Save Setup	16
Default Start Setup	17
Reconnecting the Remote Control	17
Reset Data	18
Language Setup - Blind	18
Secure the Remote Control (Optional)	19
Check Operation	19
Remote Control Troubleshooting	20
Warranty	21

Tools and Materials

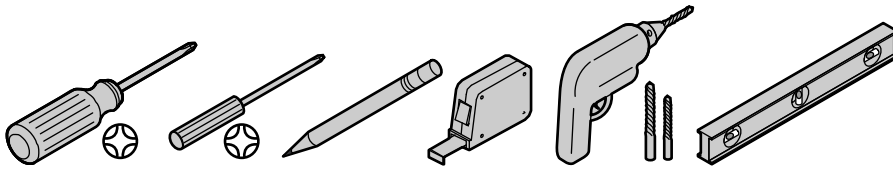

Before You Begin

NOTICE: Follow all local plumbing and electrical codes.

NOTE: Install this remote control before installing the toilet.

NOTE: There is a Homeowners Guide for the remote control available at www.kohler.com.

- Carefully inspect the remote control and docking station for damage.

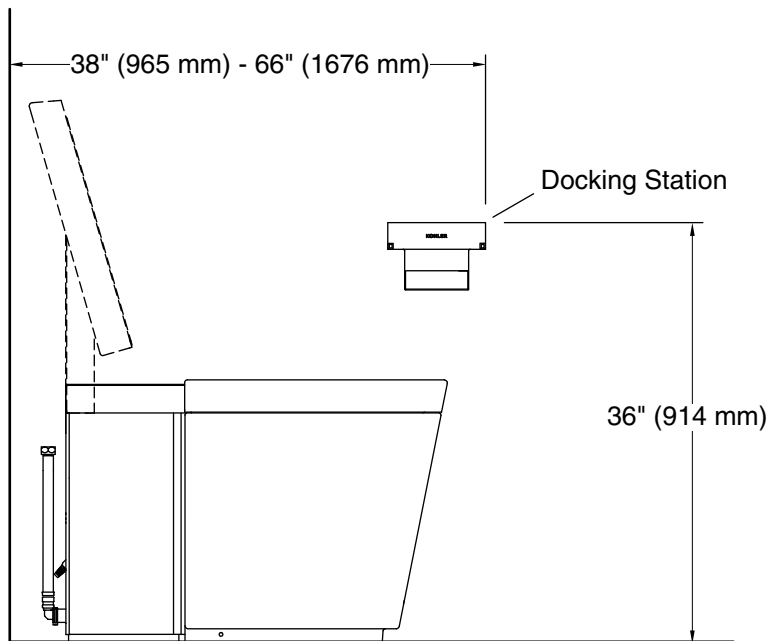

Roughing-in

NOTICE: The locations for the docking station is a suggested location. Make sure all installations adhere to applicable codes and standards.

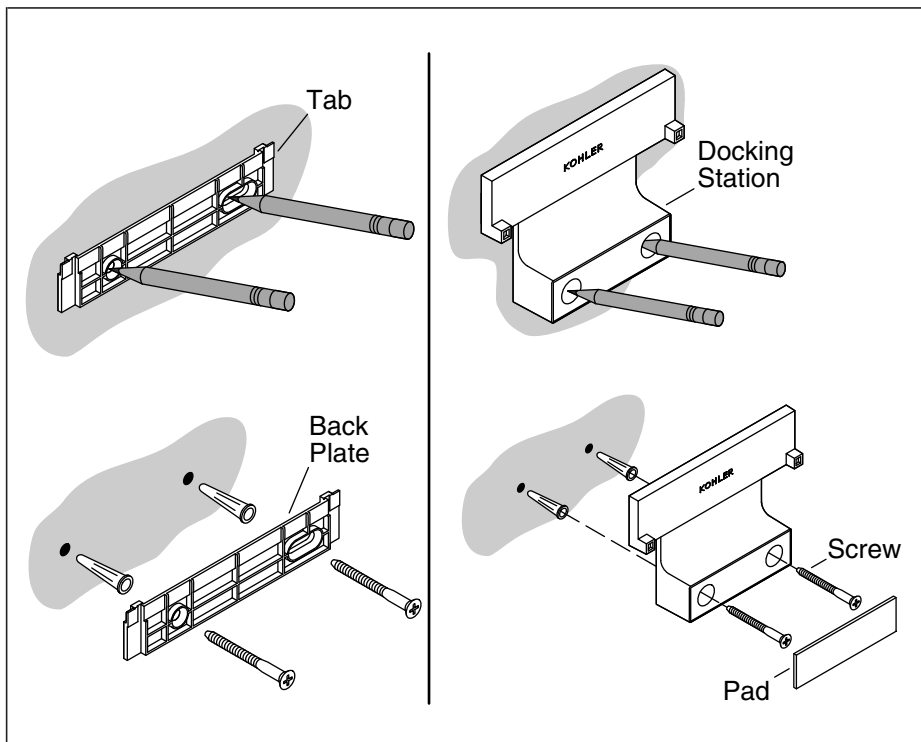

1. Install the Remote Control Dock

IMPORTANT! Carefully set the small screws in the screw pack aside. They will be used in a later step.

- Position the back plate at the installation location, tab on the upper right corner.
- Confirm the back plate is level. Mark the location of the screw holes on the wall using the mounting plate as a template.
- Drill a 3/16" hole at each mark. Install the provided anchors.
- Attach the back plate to the wall with the provided screws.
- Position the docking station on the back plate.
- Mark the location of the bottom holes.
- Remove the docking station and drill a 3/16" hole at each mark.
- Install the provided anchors.
- Position the docking station on the back plate.
- Secure the docking station with the provided screws.
- Attach the adhesive side of the pad to the docking station over the screws.

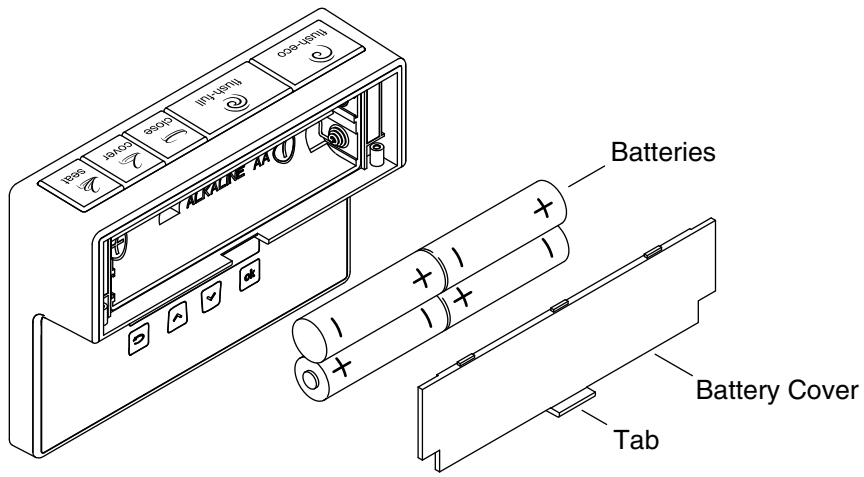

2. Install the Batteries

- Open the back compartment of the remote control by gently lifting and pulling on the tab.
- Install four AA batteries (provided).
- Reinstall the cover.

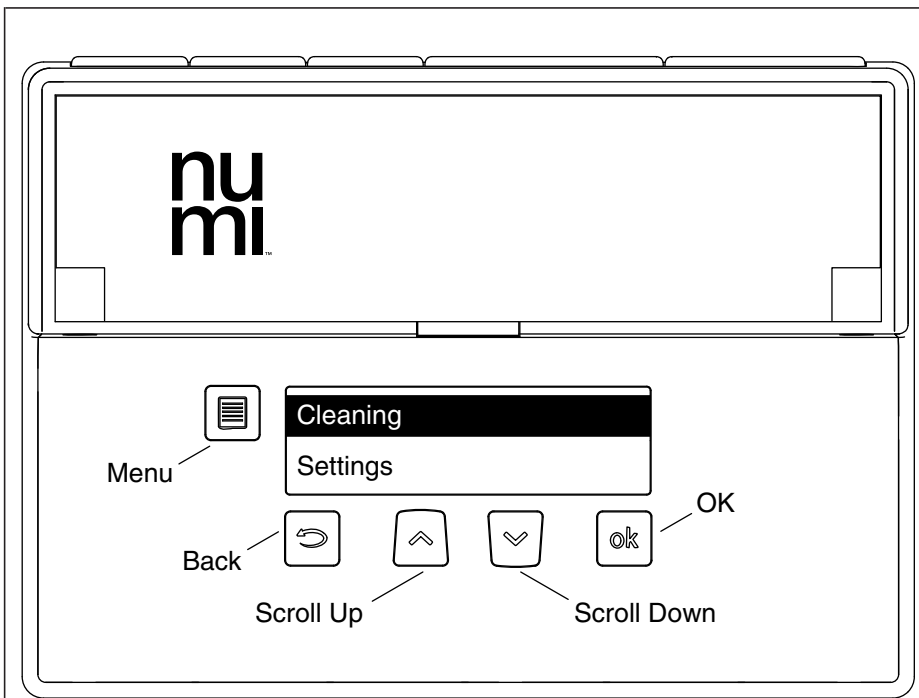

3. Feature Setup

IMPORTANT! If you cannot understand the language displayed on the screen, change the language following the instructions in the Homeowners Guide for the remote control. Call the customer service number on the back of this document if further assistance is needed.

NOTE: The back panel features cannot be adjusted without removing the remote control from the docking station. If the remote control is secured to the docking station, these features cannot be changed or adjusted by the user.

- Press the **menu** button to open the menu options.
- Press the **back** button to go to the previous screen.
- Press the **scroll up** button to move up one menu item.
- Press the **scroll down** button to move down one menu item.
- Press the [**ok**] button to select the item highlighted on the menu screen.

NOTE: To set the features, follow the instructions below.

Feature Setup (cont.)

Language Setup

IMPORTANT! If you cannot understand the language displayed on the screen, change the language following the instructions in the "Language Setup - Blind" section.

NOTE: The remote control will display English upon arrival.

- On the back of the remote control, press the **[menu]** button.
- Scroll down to **[Settings]**.
- Press the **[ok]** button.
- Scroll down to **[yes]**.
- Press the **[ok]** button.
- Scroll down to **[languages]**.
- Press the **[ok]** button.
- Scroll down to your desired language.
- Press the **[ok]** button.

Syncing the Remote Control with the Toilet

- On the back of the remote control, press the **menu** button.
- Scroll down to **[Settings]**.
- Press the **[ok]** button.
- Scroll down to **[Yes]**.
- Press the **[ok]** button.
- Scroll down to **[Learn remote]**.
- Press the **[ok]** button.
- Select **[Yes]**.
- Press the **[ok]** button.
- Within five seconds, on the toilet, using the manual controls, press and hold the **[Power]** and **[Flush]** buttons until the LED on the back of the toilet blinks, then press the **[Flush]** button on the toilet.
- Immediately press the **[ok]** button after pressing **[Flush]**.

Feature Setup (cont.)

Automatic Seat Open and Close Setup

NOTE: Automatic open and close arrives enabled, set to [**Near**] setting. When automatic open and close is enabled, the cover will open when movement is sensed in front of the toilet. The cover automatically closes after use.

- On the back of the remote control, press the **menu** button.
- Scroll down to [**Settings**].
- Press the [**ok**] button.
- Scroll down to [**Yes**].
- Press the [**ok**] button.
- Scroll down to [**Auto Open and Close**].
- Press the [**ok**] button.
- To enable the auto open and close feature and set it for a small room, scroll to [**Near**].
- To enable the auto open and close feature and set it for a medium large room, scroll to [**Medium**].
- To enable the auto open and close feature and set it for a large room, scroll to [**Far**].
- To turn off the auto open and close feature, scroll to [**Off**].
- Press the [**ok**] button.

Automatic Flush Setup

NOTE: Automatic flush arrives enabled. When automatic flush is enabled, the toilet will automatically flush after it is used.

- On the back of the remote control, press the **menu** button.
- Scroll down to [**Settings**].
- Press the [**ok**] button.
- Scroll down to [**Yes**].
- Press the [**ok**] button.
- Scroll down to [**Auto Flush**].
- Press the [**ok**] button.
- To turn on the auto flush option, scroll to [**enable**].

Feature Setup (cont.)

- To turn off the auto flush option, scroll to **[disable]**.
- Press the **[ok]** button.

Heated Feet Setup

NOTE: This feature arrives disabled. When enabled, warm air will blow onto the user's feet while sitting on the toilet.

- On the back of the remote control, press the **menu** button.
- Scroll down to **[Heated Feet]**.
- Press the **[ok]** button.
- To turn on the heated feet option, select the desired heated feet temperature setting, **[Feet Temperature 1, 2, 3, 4, or 5]**.
- To turn off the heated feet option, select **[Heated Feet Off]**.
- Press the **[ok]** button.

Heated Seat Setup

NOTE: The Heated Seat feature arrives disabled. When enabled, the seat will be kept warm.

- On the back of the remote control, press the **menu** button.
- Scroll down to **[Heated Seat]**.
- Press the **[ok]** button.
- To turn on the heated seat option, select the desired heated seat temperature setting, **[Seat Temperature 1, 2, 3, 4, or 5]**.
- To turn off the heated seat option, select **[Heated Seat Off]**.
- Press the **[ok]** button.

Deodorizer Setup

NOTE: The Deodorizer feature arrives enabled. When this feature is enabled and a user is seated, a fan pulls air from the bowl area and pushes it through a deodorizer cartridge and out the back of the toilet to decrease or eliminate odors.

- On the back of the remote control, press the **menu** button.
- Scroll down to **[Settings]**.

Feature Setup (cont.)

- Press the **[ok]** button.
- Scroll down to **[Yes]**.
- Press the **[ok]** button.
- Scroll down to **[Deodorize]**.
- Press the **[ok]** button.
- To turn on the deodorizer option, scroll to **[enable]**.
- To turn off the deodorizer option, scroll to **[disable]**.
- Press the **[ok]** button.

Bowl Light Setup

NOTE: The Bowl Light arrives disabled. The bowl light illuminates the inside of the bowl at night or in low-light conditions. When enabled, the bowl will automatically turn on in low-light conditions. The light automatically turns off in normal light conditions.

- On the back of the remote control, press the **menu** button.
- Scroll down to **[Settings]**.
- Press the **[ok]** button.
- Scroll down to **[Yes]**
- Press the **[ok]** button.
- Scroll down to **[Lighting]**.
- Press the **[ok]** button.
- Scroll down to **[bowl light]**.
- To enable the bowl light option, scroll to **[bowl light]**.
- Press the **[ok]** button.
- Scroll to the desired level, **[level 1-9]**.
- To disable the bowl light option, scroll to **[light off]**.
- Press the **[ok]** button.

Enable or Disable Lights

NOTE: The Bowl Light feature arrives disabled. The Night Light and Welcome Light features arrive enabled.

- On the back of the remote control, press the **menu** button.

Feature Setup (cont.)

- Scroll down to **[Settings]**.
- Press the **[ok]** button.
- Scroll down to **[Yes]**.
- Press the **[ok]** button.
- Scroll down to **[Lighting mode]**.
- Press the **[ok]** button.
- Select the desired option, **[bowl light]**, **[welcome light]**, or **[night light]** to revert to the mid point settings for each feature after each use.

NOTE: When this feature is enabled, a check mark will appear to the right of it. An **[X]** will appear to the right of the feature if it is disabled.

- Select **[enable]**.
- Press the **[ok]** button.

Ambient Light Setup

NOTE: The Ambient Light feature arrives disabled. When this feature is enabled, the side panel lights will illuminate in low light conditions.

- On the back of the remote control, press the **menu** button.
- Scroll down to **[Settings]**.
- Press the **[ok]** button.
- Scroll down to **[Yes]**.
- Press the **[ok]** button.
- Scroll down to **[Lighting]**.
- Press the **[ok]** button.
- Scroll down to **[ambient light]**.
- Press the **[ok]** button.
- Scroll to the desired level, **[level 1-9]**.
- To disable the ambient light option, scroll to **[light off]**.
- Press the **[ok]** button.

Feature Setup (cont.)

Music Source Setup

NOTE: When the remote control is attached to the docking station, the radio station cannot be changed. If power to the toilet is turned off, the remote control will revert to its factory setting and will need to be removed from the wall and reprogrammed.

NOTE: The Music Source feature determines what the music source will be when the user activates music. It is preset to **[numi]**, preloaded music. This feature arrives with **[radio]** selected. Options include **[radio]**, **[numi]**, **[SD]** card, or **[aux]**.

NOTE: When **[numi]** is selected, preloaded music plays. When **[aux]** is selected, an MP3 player can be connected to the port on the back of the toilet. When **[SD]** is selected and an SD card is installed in the toilet, music will play from the SD card.

- On the back of the remote control, press the **menu** button.
- Scroll down to **[Settings]**.
- Press the **[ok]** button.
- Scroll down to **[Yes]**.
- Press the **[ok]** button.
- Scroll down to **[Music Source]**.
- Press the **[ok]** button.
- Select **[radio]** **[numi]**, **[aux]** or **[SD]** as the music source.

Radio Station Setup

NOTE: To listen to a radio station, choose the radio station with the demographics of the intended users in mind.

- On the back of the remote control, press the **menu** button.
- Scroll down to **[Radio]**.
- Press the **[ok]** button.
- Scroll up or down to the desired radio station. Each time the arrow is selected the next radio station with an acceptable signal will be found.
- Press the **[ok]** button when a desired radio station has been found.

Feature Setup (cont.)

Key Sounds Setup

NOTE: The Key Sounds feature arrives enabled. When Key Sounds is enabled, preset sounds will indicate certain functions, such as auto open, have been activated. This feature arrives enabled.

- On the back of the remote control, press the **menu** button.
- Scroll down to [**Settings**].
- Press the [**ok**] button.
- Scroll down to [**Yes**].
- Press the [**ok**] button.
- Scroll down to [**key sounds**].
- Press the [**ok**] button.
- To turn on the key sounds feature, select [**enable**].
- To turn off the key sounds feature, select [**disable**].

NOTE: A check mark will appear next to [**enable**] or [**disable**] to indicate the status of the feature.

- Press the [**ok**] button.

Bass, Treble and Balance Adjustment

NOTE: These features arrive set at midpoint, level 5.

- On the back of the remote control, press the **menu** button.
- Scroll down to [**Settings**].
- Press the [**ok**] button.
- Scroll down to [**Yes**].
- Press the [**ok**] button.
- Scroll down to [**Sound attributes**].
- Press the [**ok**] button.
- Select [**bass**], [**treble**] or [**balance**].
- Press the [**ok**] button.
- Select [**level 0-10**].
- Press the [**ok**] button.

Feature Setup (cont.)

Internal or External Speaker Setup

NOTE: External speakers can be attached to the toilet. The internal speakers arrive enabled.

- On the back of the remote control, press the **menu** button.
- Scroll down to [**Settings**].
- Press the [**ok**] button.
- Scroll down to [**Yes**].
- Press the [**ok**] button.
- Scroll down to [**Speaker location**].
- Press the [**ok**] button.
- Select [**toilet**] to play music through the speakers included with the toilet.
- Select [**external**] to play music through other speakers after they are connected.
- Press the [**ok**] button.

Time Setup

NOTE: The time is not displayed on the remote control. The time setting is required for automatic cleaning and other features.

- On the back of the remote control, press the [**menu**] button.
- Scroll down to [**Settings**].
- Press the [**ok**] button.
- Scroll down to [**yes**].
- Press the [**ok**] button.
- Scroll down to [**set time**].
- Press the [**ok**] button.
- Select [**12 hour**] or [**24 hour**].
- Press the [**ok**] button.
- Select [**AM**] or [**PM**]
- Press the [**ok**] button.
- Change the hour using the up and down arrow.

Feature Setup (cont.)

- Press the **[ok]** button.
- Change the minutes using the up and down arrow.
- Press the **[ok]** button.

Automatic Bidet Wand Cleaning Setup

NOTE: Automatic Wand Cleaning arrives enabled. When enabled, the bidet wand will automatically be cleaned at the programmed time.

- On the back of the remote control, press the **menu** button.
- Scroll down to **[Cleaning]**.
- Press the **[ok]** button.
- Scroll down to **[Yes]**.
- Press the **[ok]** button.
- Scroll down to **[UV Wand clean]**.
- Press the **[ok]** button.
- To enable the automatic bidet wand cleaning option, select **[Run at 00:00]** to run the cleaning cycle daily at midnight, **[Run at 12:00]** to run the cleaning cycle at noon.

Power Save Setup

NOTE: The Power Save feature arrives disabled. When enabled the toilet will enter power save mode after the selected amount of time has passed. Power save mode deactivates the heated seat and light options until the toilet is used.

- On the back of the remote control, press the **menu** button.
- Scroll down to **[Settings]**.
- Press the **[ok]** button.
- Scroll down to **[Yes]**.
- Press the **[ok]** button.
- Scroll down to **[Power Save]**.
- Press the **[ok]** button.
- To enable the power save option, scroll to **[4, 8, 12 hours]**.
- To disable the power save option, scroll to **[never]**.

Feature Setup (cont.)

- Press the **[ok]** button.

Default Start Setup

NOTE: The Default Start feature determines the start point for the bidet settings at each use. The settings will revert to mid point or retain the settings of the last user.

NOTE: This feature arrives set to mid point.

- On the back of the remote control, press the **menu** button.
- Scroll down to **[Settings]**.
- Press the **[ok]** button.
- Scroll down to **[Yes]**.
- Press the **[ok]** button.
- Scroll down to **[Default Start]**.
- Press the **[ok]** button.
- Select **[mid points]** to revert to the mid point settings for each feature after each use.
- Select **[last user]** to restart with the settings of the last user.
- Press the **[ok]** button.

Reconnecting the Remote Control

NOTE: Perform these steps when the remote control and toilet connection is lost.

- On the back of the remote control, press the **menu** button.
- Scroll down to **[Settings]**.
- Press the **[ok]** button.
- Scroll down to **[Yes]**.
- Press the **[ok]** button.
- Scroll down to **[Reconnect]**.
- Press the **[ok]** button.
- Select **[Yes]**.
- Press the **[ok]** button.

Feature Setup (cont.)

Reset Data

NOTE: This feature resets all features to their factory settings.

- On the back of the remote control, press the **menu** button.
- Scroll down to [**Settings**].
- Press the [**ok**] button.
- Scroll down to [**Yes**].
- Press the [**ok**] button.
- Scroll down to [**Reset Data**].
- Press the [**ok**] button.
- Scroll down to [**Yes**].
- Press the [**ok**] button.

Language Setup - Blind

IMPORTANT! If you cannot understand the language displayed on the screen, change the language following these instructions. Call the customer service number on the back of this document if further assistance is needed.

- Open the back and remove the batteries. Wait 5 seconds.
- Reinstall the batteries and close the cover.
- The menu will now appear in English. If you desire a language other than English and do not understand the words on the screen, continue with the following steps:
- On the back of the remote control, press the [**menu**] button.
- Push the **scroll-up** button once.
- Press the [**ok**] button.
- Push the **scroll down** button once.
- Press the [**ok**] button.
- Push the **scroll-up** button twice.
- Press the [**ok**] button.
- Scroll to your desired language.
- Press the [**ok**] button.

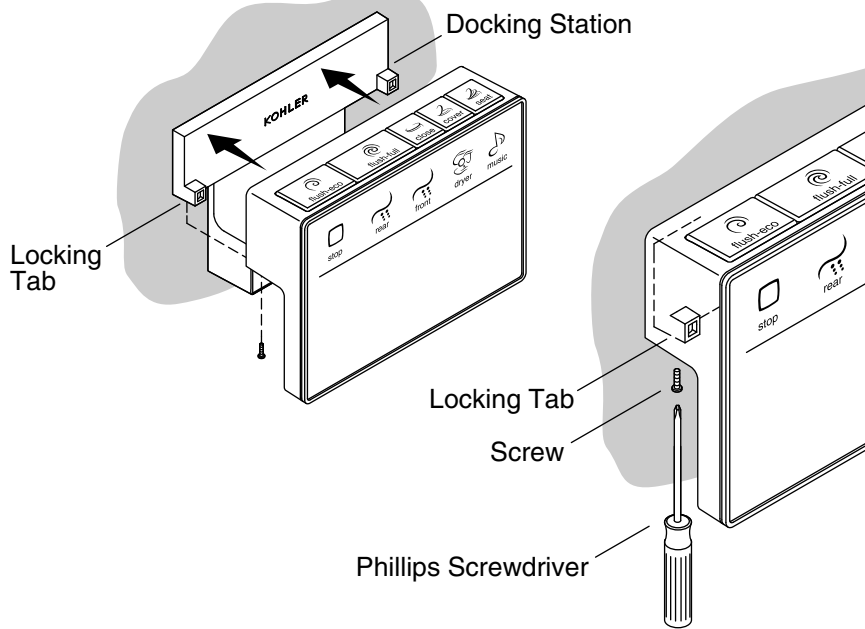

4. Secure the Remote Control (Optional)

Preventing Remote Control Removal

NOTE: When the remote control is secured to the docking station, it cannot be removed without a screwdriver. This makes the back menu inaccessible to the user.

- Position the remote control on the docking station.
- Gently push inward on the remote control and insert one of the screws into the locking tab.
- Partially tighten the screw with a Phillips screwdriver.
- Repeat with the second screw.
- Fully tighten both screws.

5. Check Operation

- If the toilet is not fully installed, complete the toilet installation.
- Press the flush button and confirm the toilet flushes.

Remote Control Troubleshooting

- Consult the toilet Homeowners Guide, 1212876-5, or go to www.kohler.com for detailed troubleshooting instructions if the issues involve more than the remote control.
- For service parts information visit www.kohler.com/serviceparts.

Small Children

- The auto flush and bidet features require a sensor located under the seat to be enabled. Small children may not be tall enough (approximately 48" (1.2 m)) to activate the sensor. The bidet and autoflush features will not function correctly when this sensor has not been activated.

Remote Control Troubleshooting

Symptoms	Probable Causes	Recommended Action
1. The remote control does not have power. Screen is black and does not respond to touch.	A. The remote control batteries are dead.	A. Replace the batteries.
	B. Remote control is not connected to the toilet.	B. Reconnect the remote control following the instructions in this manual.
	C. The remote control has locked while a function is in process.	C1. Remove the batteries and reinstall them.
C2. Call the Customer Care Center using the information provided on the back page of this manual.		
2. The remote control is on, but the toilet fails to respond.	A. The remote control and toilet are not communicating.	A1. Remote control is out of range of the toilet. Move the remote control closer to the toilet.
		A2. Turn the power to the toilet off using the power button on the back of the toilet, wait 10 seconds, turn the power back on.

Remote Control Troubleshooting (cont.)		
Symptoms	Probable Causes	Recommended Action
		<p>A3. Reconnect the remote control. On the toilet press and hold the "Power" and "Flush" buttons until the LED blinks. Then select flush on the remote control.</p> <p>A4. Call the Customer Care Center using the information provided on the back page of this manual.</p>
<p>3. The remote control is locked and will not work.</p>	<p>A. Power surge from batteries.</p>	<p>A1. Remove and reinstall the batteries.</p>
		<p>A2. Call the Customer Care Center using the information provided on the back page of this manual.</p>

Warranty

THREE YEAR LIMITED WARRANTY FOR VITREOUS CHINA COMPONENT

THREE YEAR LIMITED WARRANTY FOR MECHANICAL PARTS

Kohler Co. warrants the vitreous china component on the KOHLER Numi toilet to be free of defects in material and workmanship during normal residential use for three (3) years from the date of installation. Kohler Co. will further warrant all mechanical parts in the KOHLER Numi toilet to be free of defects in material and workmanship during normal residential use for three (3) years from the date of installation. This warranty only applies to the KOHLER Numi toilet when installed in the United States of America and Canada.

If a defect is found in normal use, Kohler Co. will, at its election, repair, replace or make appropriate adjustment where Kohler Co. inspection discloses any such defects. Damage caused by accident, misuse or abuse is not covered by this warranty. This warranty expressly excludes labor charges, removal charges, installation, or other

Warranty (cont.)

incidental or consequential costs. Improper care and cleaning will void the warranty. **Use of in-tank toilet cleaners will void the warranty.** In no event shall the liability of Kohler Co. exceed the purchase price of the product.

If you believe that you have a warranty claim, contact your Dealer, Plumbing Contractor, Home Center or E-tailer, or by writing Kohler Co., Attn: Customer Care Center, 444 Highland Drive, Kohler, WI 53044, USA. Please be sure to provide all pertinent information regarding your claim, including a complete description of the problem, the product, model number, color, the date the product was purchased and from whom the product was purchased. Also include your original receipts. For other information or to obtain the name and address of the service and repair facility nearest you, call 1-800-4KOHLER (1-800-456-4537) from within the USA and Canada and 001-800-456-4537 from within Mexico.

KOHLER CO. AND/OR SELLER ARE PROVIDING THESE WARRANTIES IN LIEU OF ALL OTHER WARRANTIES, EXPRESS OR IMPLIED, INCLUDING BUT NOT LIMITED TO THE IMPLIED WARRANTIES OF MERCHANTABILITY AND FITNESS FOR A PARTICULAR PURPOSE. KOHLER CO. AND/OR SELLER DISCLAIM ANY LIABILITY FOR SPECIAL, INCIDENTAL OR CONSEQUENTIAL DAMAGES. Some states/provinces do not allow limitations on how long an implied warranty lasts, or the exclusion or limitation of special, incidental or consequential damages, so these limitations and exclusions may not apply to you. This warranty gives you specific legal rights. You may also have other rights which vary from state/province to state/province.

This is Kohler Co.'s exclusive written warranty.

Guide d'installation

Télécommande standard

Sommaire

Outils et matériaux	2
Avant de commencer	2
Plan de raccordement	3
Installer le support de la télécommande	4
Installer les piles	6
Configuration des fonctions	7
Configuration de langue	8
Synchronisation de la télécommande avec la toilette	8
Configuration d'ouverture et de fermeture automatiques de siège	9
Configuration de chasse automatique	9
Configuration de pieds chauffés	10
Configuration de siège chauffé	10
Configuration de désodorisant	11
Configuration de l'éclairage de la cuvette	11
Activer ou désactiver l'éclairage	12
Configuration d'éclairage ambiant	13
Configuration de source musicale	13
Configuration de la station radio	14
Configuration des bips sonores	14
Réglage des basses, des aigus et de la balance	15
Configuration de haut-parleurs internes ou externes	15
Configuration de l'heure	16
Configuration du nettoyage automatique de la baguette du bidet	17
Configuration de l'économie d'énergie	17
Configuration de démarrage par défaut	18
Reconnexion de la télécommande	18
Réinit données	19
Configuration de langue - Aveugle	19
Fixer la télécommande en place (optionnel)	21
Vérifier le fonctionnement	21
Dépannage de la télécommande	22
Garantie	24

Outils et matériaux

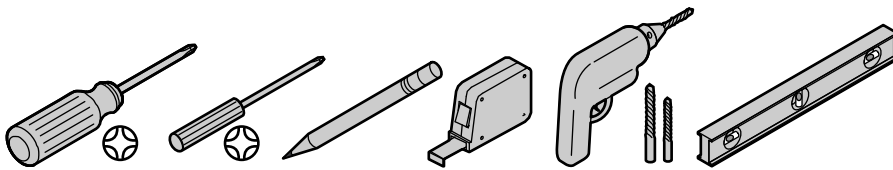

Avant de commencer

AVIS: Respecter tous les codes de plomberie et électriques locaux.

REMARQUE: Installer cette télécommande avant d'installer la toilette.

REMARQUE: Un guide du propriétaire est disponible pour la télécommande à www.kohler.com.

- Contrôler soigneusement l'état de la télécommande et de la station d'accueil.

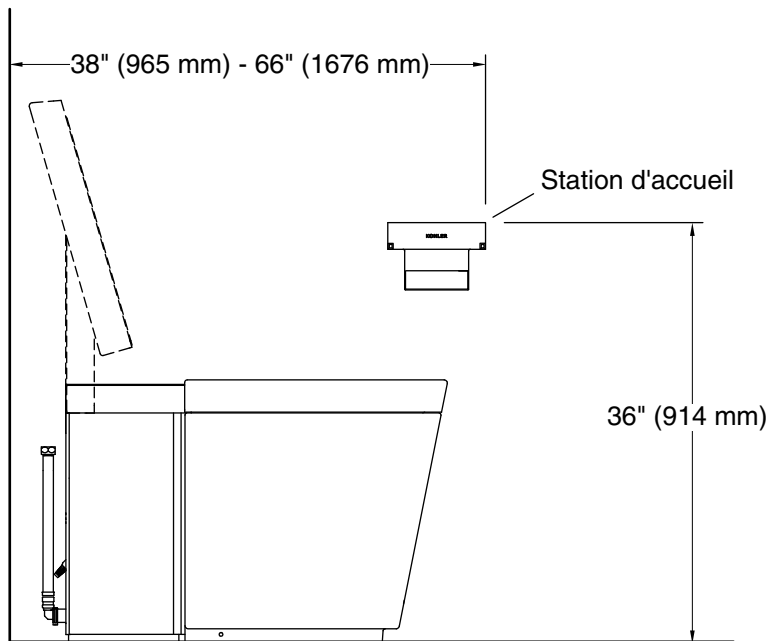

Plan de raccordement

AVIS: L'emplacement pour la station d'accueil est un emplacement suggéré. S'assurer que toutes les installations respectent les codes et normes applicables.

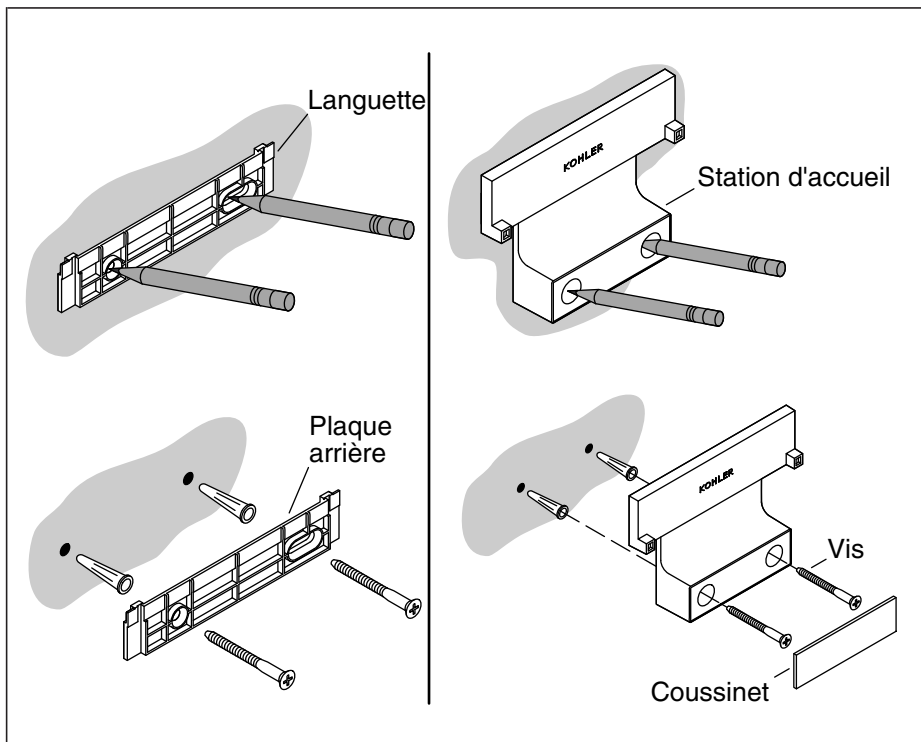

1. Installer le support de la télécommande

IMPORTANT! Mettre les petites vis du sac de vis de côté avec précaution. Elles seront utilisées plus tard durant l'installation.

- Positionner la plaque arrière à l'emplacement d'installation, avec la languette sur le coin supérieur droit.
- Vérifier que la plaque arrière est de niveau. Marquer l'emplacement des trous de vis sur le mur en utilisant la plaque de fixation comme modèle.
- Percer un trou de 3/16" à chaque repère. Installer les dispositifs d'ancrage fournis.
- Attacher la plaque arrière sur le mur avec les vis fournies.
- Positionner la station d'accueil sur la plaque arrière.
- Marquer l'emplacement des trous inférieurs.
- Retirer la station d'accueil et percer un trou de 3/16" au niveau de chaque repère.
- Installer les dispositifs d'ancrage fournis.
- Positionner la station d'accueil sur la plaque arrière.

Installer le support de la télécommande (cont.)

- Fixer la station d'accueil en place avec les vis fournies.
- Attacher le côté adhésif du coussinet de la station d'accueil par-dessus les vis.

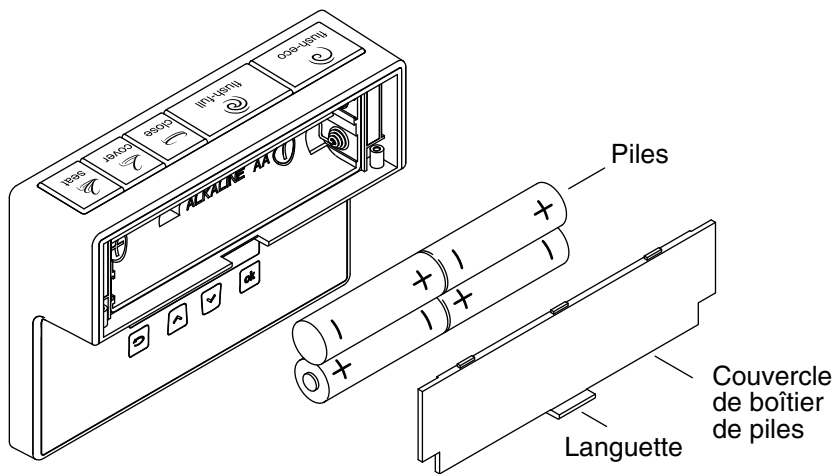

2. Installer les piles

- Ouvrir le compartiment arrière de la télécommande en levant doucement la languette et en tirant dessus.
- Installer quatre piles AA (fournies).
- Réinstaller le couvercle.

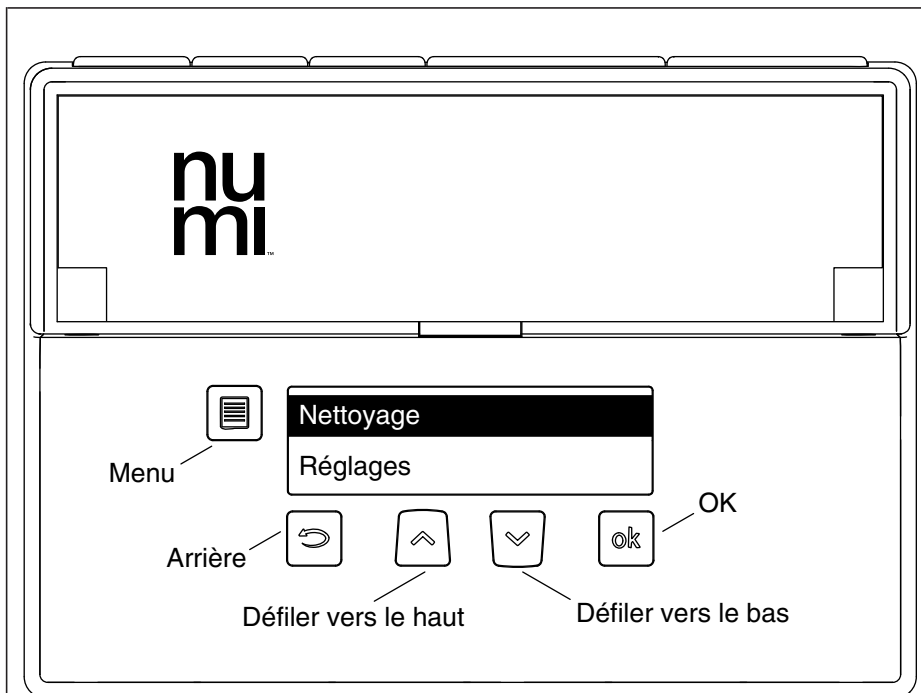

3. Configuration des fonctions

IMPORTANT! Si la langue affichée à l'écran n'est pas comprise, changer la langue en suivant les instructions dans le guide du propriétaire pour la télécommande. Appeler le numéro d'assistance à la clientèle se trouvant à l'arrière de ce document si une assistance supplémentaire est nécessaire.

REMARQUE: Les fonctions du panneau arrière ne peuvent être réglées sans enlever la télécommande de la station d'accueil. Si la télécommande est fixée en place sur la station d'accueil, ces fonctions ne peuvent être modifiées ou réglées par l'utilisateur.

- Appuyer sur le bouton **menu** pour ouvrir les options de menu.
- Appuyer sur le bouton **arrière** pour aller à l'écran précédent.
- Appuyer sur le bouton **défiler vers le haut** pour se déplacer d'un article vers le haut du menu.
- Appuyer sur le bouton **défiler vers le bas** pour se déplacer d'un article vers le bas du menu.
- Appuyer sur le bouton **[ok]** pour sélectionner l'article mis en surbrillance sur l'écran du menu.

Configuration des fonctions (cont.)

REMARQUE: Suivre les instructions ci-dessous pour configurer les fonctions.

Configuration de langue

IMPORTANT! Si la langue affichée à l'écran n'est pas comprise, changer la langue en suivant les instructions dans la section "Configuration de langue - Aveugle".

REMARQUE: La télécommande affiche Anglais au départ.

- Appuyer sur le bouton **[menu]** à l'arrière de la télécommande.
- Défiler vers le bas jusqu'à **[Réglages]**.
- Appuyer sur le bouton **[ok]**.
- Défiler vers le bas jusqu'à **[oui]**.
- Appuyer sur le bouton **[ok]**.
- Défiler vers le bas jusqu'à **[langues]**.
- Appuyer sur le bouton **[ok]**.
- Défiler vers le bas jusqu'à la langue souhaitée.
- Appuyer sur le bouton **[ok]**.

Synchronisation de la télécommande avec la toilette

- Appuyer sur le bouton **menu** à l'arrière de la télécommande.
- Défiler vers le bas jusqu'à **[Réglages]**.
- Appuyer sur le bouton **[ok]**.
- Défiler vers le bas jusqu'à **[Oui]**.
- Appuyer sur le bouton **[ok]**.
- Défiler vers le bas jusqu'à **[Util télécommande]**.
- Appuyer sur le bouton **[ok]**.
- Sélectionner **[Oui]**.
- Appuyer sur le bouton **[ok]**.
- En l'espace de cinq secondes, sur la toilette, à l'aide des commandes manuelles, appuyer sur les boutons **[marche/arrêt]** et **[chasse]** et les maintenir enfoncés jusqu'à ce que le voyant à l'arrière de la toilette clignote, puis appuyer ensuite sur le bouton **[chasse]** sur la toilette.

Configuration des fonctions (cont.)

- Appuyer immédiatement sur le bouton [ok] après avoir appuyé sur [chasse].

Configuration d'ouverture et de fermeture automatiques de siège

REMARQUE: Fonction d'ouverture et de fermeture automatique activée, configurée au réglage [proche]. Lorsque la fonction d'ouverture et de fermeture automatique est activée, le couvercle s'ouvre lors de la détection d'un mouvement à l'avant de la toilette. Le couvercle se ferme automatiquement après utilisation.

- Appuyer sur le bouton **menu** à l'arrière de la télécommande.
- Défiler vers le bas jusqu'à [Réglages].
- Appuyer sur le bouton [ok].
- Défiler vers le bas jusqu'à [Oui].
- Appuyer sur le bouton [ok].
- Défiler vers le bas jusqu'à [Ouvrir et fermer auto].
- Appuyer sur le bouton [ok].
- Pour activer la fonction d'ouverture et de fermeture automatique et pour la configurer pour une petite pièce, défiler jusqu'à [Près].
- Pour activer la fonction d'ouverture et de fermeture automatique et pour la configurer pour une pièce moyenne, défiler jusqu'à [Moyen].
- Pour activer la fonction d'ouverture et de fermeture automatique et pour la configurer pour une grande pièce, défiler jusqu'à [Loin].
- Pour désactiver la fonction d'ouverture et de fermeture automatique, défiler jusqu'à [Off].
- Appuyer sur le bouton [ok].

Configuration de chasse automatique

REMARQUE: La chasse automatique est activée au départ d'usine. Lorsque la chasse automatique est activée, la chasse est passée automatiquement après utilisation de la toilette.

- Appuyer sur le bouton **menu** à l'arrière de la télécommande.
- Défiler vers le bas jusqu'à [Réglages].

Configuration des fonctions (cont.)

- Appuyer sur le bouton [ok].
- Défiler vers le bas jusqu'à [Oui].
- Appuyer sur le bouton [ok].
- Défiler vers le bas jusqu'à [Chasse d'eau auto].
- Appuyer sur le bouton [ok].
- Pour activer l'option de chasse automatique, défiler jusqu'à [activer].
- Pour désactiver l'option de chasse automatique, défiler jusqu'à [désactiver].
- Appuyer sur le bouton [ok].

Configuration de pieds chauffés

REMARQUE: Cette fonction est désactivée au départ d'usine. Lorsque cette fonction est activée, de l'air chaud souffle sur les pieds de l'utilisateur, alors qu'il est assis sur la toilette.

- Appuyer sur le bouton **menu** à l'arrière de la télécommande.
- Défiler vers le bas jusqu'à [Pieds chauffés].
- Appuyer sur le bouton [ok].
- Pour activer l'option de pieds chauffés, sélectionner le réglage de la température de pieds chauffés souhaitée, [Pieds - Temp. 1, 2, 3, 4, ou 5].
- Pour désactiver l'option de pieds chauffés, sélectionner [Pieds chauffés Off].
- Appuyer sur le bouton [ok].

Configuration de siège chauffé

REMARQUE: La fonction de siège chauffé est désactivée au départ d'usine. Lorsqu'elle est activée, le siège reste chaud.

- Appuyer sur le bouton **menu** à l'arrière de la télécommande.
- Défiler vers le bas jusqu'à [Siège chauffé].
- Appuyer sur le bouton [ok].
- Pour activer l'option de siège chauffé, sélectionner le réglage de température de siège chauffé souhaité, [Siège - Temp 1, 2, 3, 4, ou 5].

Configuration des fonctions (cont.)

- Pour désactiver l'option de siège chauffé, sélectionner [**Siège chauffé Off**].
- Appuyer sur le bouton [**ok**].

Configuration de désodorisant

REMARQUE: La fonction de désodorisant est désactivée au départ d'usine. Lorsque cette fonction est activée, et que quelqu'un est assis, un ventilateur aspire de l'air de la zone de la cuvette et le pousse à travers une cartouche de désodorisant pour le faire sortir de l'arrière de la toilette afin de réduire ou d'éliminer les odeurs.

- Appuyer sur le bouton **menu** à l'arrière de la télécommande.
- Défiler vers le bas jusqu'à [**Réglages**].
- Appuyer sur le bouton [**ok**].
- Défiler vers le bas jusqu'à [**Oui**].
- Appuyer sur le bouton [**ok**].
- Appuyer vers le bas jusqu'à [**Désodoriser**].
- Appuyer sur le bouton [**ok**].
- Pour activer l'option de désodorisant, défiler jusqu'à [**activer**].
- Pour désactiver l'option de désodorisant, défiler jusqu'à [**désactiver**].
- Appuyer sur le bouton [**ok**].

Configuration de l'éclairage de la cuvette

REMARQUE: L'éclairage de la cuvette est désactivé au départ d'usine. La lampe de la cuvette s'allume à l'intérieur de la cuvette la nuit ou dans des conditions de lumière basse. Lorsque cette fonction est activée, la cuvette s'allume automatiquement dans des conditions de lumière basse. L'éclairage s'éteint automatiquement dans des conditions de lumière normale.

- Appuyer sur le bouton **menu** à l'arrière de la télécommande.
- Défiler vers le bas jusqu'à [**Réglages**].
- Appuyer sur le bouton [**ok**].
- Défiler vers le bas jusqu'à [**Oui**].
- Appuyer sur le bouton [**ok**].

Configuration des fonctions (cont.)

- Défiler vers le bas jusqu'à [Éclairage].
- Appuyer sur le bouton [ok].
- Défiler vers le bas jusqu'à [éclairage cuvette].
- Pour activer l'option d'éclairage de cuvette, défiler jusqu'à [éclairage cuvette].
- Appuyer sur le bouton [ok].
- Défiler jusqu'au niveau souhaité, [niveau 1-9].
- Pour désactiver l'option d'éclairage de cuvette, défiler jusqu'à [éclairage Off].
- Appuyer sur le bouton [ok].

Activer ou désactiver l'éclairage

REMARQUE: La fonction d'éclairage de la cuvette est désactivée au départ d'usine. La veilleuse et l'éclairage d'accueil sont activés au départ d'usine.

- Appuyer sur le bouton **menu** à l'arrière de la télécommande.
- Défiler vers le bas jusqu'à [Réglages].
- Appuyer sur le bouton [ok].
- Défiler vers le bas jusqu'à [Oui].
- Appuyer sur le bouton [ok].
- Défiler vers le bas jusqu'à [Mode Éclairage].
- Appuyer sur le bouton [ok].
- Sélectionner l'option souhaitée, [éclairage cuvette], [accueil] ou [veilleuse de nuit] pour retourner aux réglages du milieu pour chaque fonction après chaque utilisation.

REMARQUE: Lorsque cette fonction est activée, une coche apparaît à droite de celle-ci. Un [X] apparaît à droite de cette fonction si celle-ci est désactivée.

- Sélectionner [activer].
- Appuyer sur le bouton [ok].

Configuration des fonctions (cont.)

Configuration d'éclairage ambiant

REMARQUE: La fonction d'éclairage ambiant est désactivée au départ d'usine. Lorsque cette fonction est activée, le panneau latéral s'allume dans des conditions d'éclairage bas.

- Appuyer sur le bouton **menu** à l'arrière de la télécommande.
- Défiler vers le bas jusqu'à [**Réglages**].
- Appuyer sur le bouton [**ok**].
- Défiler vers le bas jusqu'à [**Oui**].
- Appuyer sur le bouton [**ok**].
- Défiler vers le bas jusqu'à [**Éclairage**].
- Appuyer sur le bouton [**ok**].
- Défiler vers le bas jusqu'à [**éclairage ambiant**].
- Appuyer sur le bouton [**ok**].
- Défiler jusqu'au niveau souhaité, [**niveau 1-9**].
- Pour désactiver l'option d'éclairage ambiant, défiler jusqu'à [**éclairage Off**].
- Appuyer sur le bouton [**ok**].

Configuration de source musique

REMARQUE: Lorsque la télécommande est attachée sur la station d'accueil, il n'est pas possible de changer la station radio. Si l'alimentation de la toilette est désactivée, la télécommande retourne à sa configuration d'usine et doit être retirée du mur, puis elle doit être reprogrammée.

REMARQUE: La fonction de source musique détermine quelle sera la source de musique lorsque l'utilisateur active la fonction de musique. Elle est pré réglée à [**numi**], musique préchargée. L'option [**radio**] est sélectionnée pour cette fonction au départ d'usine. Les options incluent [**radio**], [**numi**], carte [**SD**], ou [**aux**].

REMARQUE: Lorsque l'option [**numi**] est sélectionnée, la musique préchargée joue. Lorsque l'option [**aux**] est sélectionnée, un lecteur MP3 peut être connecté au port à l'arrière de la toilette. Lorsque l'option [**SD**] est sélectionnée et une carte SD est installée dans la toilette, la musique est lue à partir de la carte SD.

Configuration des fonctions (cont.)

- Appuyer sur le bouton **menu** à l'arrière de la télécommande.
- Défiler vers le bas jusqu'à **[Réglages]**.
- Appuyer sur le bouton **[ok]**.
- Défiler vers le bas jusqu'à **[Oui]**.
- Appuyer sur le bouton **[ok]**.
- Défiler vers le bas jusqu'à **[Source musicale]**.
- Appuyer sur le bouton **[ok]**.
- Sélectionner **[radio] [numi], [aux] ou [SD]** comme source de musique.

Configuration de la station radio

REMARQUE: Pour écouter une station radio, choisir la station en tenant compte de la population démographique des utilisateurs prévus.

- Appuyer sur le bouton **menu** à l'arrière de la télécommande.
- Défiler vers le bas jusqu'à **[Radio]**.
- Appuyer sur le bouton **[ok]**.
- Défiler vers le haut ou vers le bas jusqu'à la station radio souhaitée. Chaque fois que la flèche est sélectionnée, la station radio suivante ayant un signal acceptable est trouvée.
- Appuyer sur le bouton **[ok]** lorsqu'une station radio souhaitée a été trouvée.

Configuration des bips sonores

REMARQUE: La fonction de bips sonores est activée au départ d'usine. Lorsque les bips sonores sont activés, les sons pré-réglés indiquent que certaines fonctions, comme l'ouverture automatique, ont été activées. Cette fonction est activée au départ d'usine.

- Appuyer sur le bouton **menu** à l'arrière de la télécommande.
- Défiler vers le bas jusqu'à **[Réglages]**.
- Appuyer sur le bouton **[ok]**.
- Défiler vers le bas jusqu'à **[Oui]**.
- Appuyer sur le bouton **[ok]**.

Configuration des fonctions (cont.)

- Défiler vers le bas jusqu'à [sons touches].
- Appuyer sur le bouton [ok].
- Pour activer la fonction de bips sonores, sélectionner [activer].
- Pour désactiver la fonction de bips sonores, sélectionner [désactiver].

REMARQUE: Une coche apparaît à côté de [activer] ou [désactiver] pour indiquer l'état de la fonction.

- Appuyer sur le bouton [ok].

Réglage des basses, des aigus et de la balance

REMARQUE: Ces fonctions sont réglées au milieu, niveau 5, au départ d'usine.

- Appuyer sur le bouton **menu** à l'arrière de la télécommande.
- Défiler vers le bas jusqu'à [Réglages].
- Appuyer sur le bouton [ok].
- Défiler vers le bas jusqu'à [Oui].
- Appuyer sur le bouton [ok].
- Défiler vers le bas jusqu'à [Attributs sonores].
- Appuyer sur le bouton [ok].
- Sélectionner [basses], [aigus] ou [balance].
- Appuyer sur le bouton [ok].
- Sélectionner [niveau 0-10].
- Appuyer sur le bouton [ok].

Configuration de haut-parleurs internes ou externes

REMARQUE: Les haut-parleurs externes peuvent être attachés sur la toilette. Les haut-parleurs internes sont activés au départ d'usine.

- Appuyer sur le bouton **menu** à l'arrière de la télécommande.
- Défiler vers le bas jusqu'à [Réglages].
- Appuyer sur le bouton [ok].
- Défiler vers le bas jusqu'à [Oui].

Configuration des fonctions (cont.)

- Appuyer sur le bouton [ok].
- Défiler vers le bas jusqu'à [Haut-parleur].
- Appuyer sur le bouton [ok].
- Sélectionner [WC] pour faire jouer de la musique à travers les haut-parleurs inclus avec la toilette.
- Sélectionner [externe] pour faire jouer de la musique à travers d'autres haut-parleurs lorsque ceux-ci ont été connectés.
- Appuyer sur le bouton [ok].

Configuration de l'heure

REMARQUE: L'heure n'est pas affichée sur la télécommande. Le réglage de l'heure est nécessaire pour le nettoyage automatique et pour d'autres fonctions.

- Appuyer sur le bouton [menu] à l'arrière de la télécommande.
- Défiler vers le bas jusqu'à [Réglages].
- Appuyer sur le bouton [ok].
- Défiler vers le bas jusqu'à [oui].
- Appuyer sur le bouton [ok].
- Défiler vers le bas jusqu'à [régler l'heure].
- Appuyer sur le bouton [ok].
- Sélectionner [Horloge 12h] ou [Horloge 24h].
- Appuyer sur le bouton [ok].
- Sélectionner [AM] ou [PM].
- Appuyer sur le bouton [ok].
- Changer l'heure en utilisant la flèche vers le haut ou vers le bas.
- Appuyer sur le bouton [ok].
- Changer les minutes en utilisant la flèche vers le haut ou vers le bas.
- Appuyer sur le bouton [ok].

Configuration des fonctions (cont.)

Configuration du nettoyage automatique de la baguette du bidet

REMARQUE: Le nettoyage automatique de la baguette est activé au départ d'usine. Lorsque cette fonction est activée, la baguette du bidet est nettoyée automatiquement à l'heure programmée.

- Appuyer sur le bouton **menu** à l'arrière de la télécommande.
- Défiler vers le bas jusqu'à l'option [**Nettoyage**].
- Appuyer sur le bouton [**ok**].
- Défiler vers le bas jusqu'à [**Oui**].
- Appuyer sur le bouton [**ok**].
- Défiler vers le bas jusqu'à [**Nettoyer baguette UV**].
- Appuyer sur le bouton [**ok**].
- Pour activer l'option de nettoyage automatique de la baguette du bidet, sélectionner [**Exécuter à 00:00**] pour exécuter le cycle de nettoyage quotidiennement à minuit, [**Exécuter à 12:00**] pour exécuter le cycle de nettoyage à midi.

Configuration de l'économie d'énergie

REMARQUE: La fonction d'économie d'énergie est désactivée au départ d'usine. Lorsqu'elle est activée, la toilette entre en mode d'économie d'énergie une fois que la période sélectionnée est dépassée. Le mode d'économie d'énergie désactive les options de siège chauffé et d'éclairage jusqu'à ce que la toilette soit utilisée.

- Appuyer sur le bouton **menu** à l'arrière de la télécommande.
- Défiler vers le bas jusqu'à [**Réglages**].
- Appuyer sur le bouton [**ok**].
- Défiler vers le bas jusqu'à [**Oui**].
- Appuyer sur le bouton [**ok**].
- Défiler vers le bas jusqu'à [**Économie d'énergie**].
- Appuyer sur le bouton [**ok**].
- Pour activer l'option d'économie d'énergie, défiler jusqu'à [**4, 8, 12 heures**].
- Pour désactiver l'option d'économie d'énergie, défiler jusqu'à [**jamais**].

Configuration des fonctions (cont.)

- Appuyer sur le bouton [ok].

Configuration de démarrage par défaut

REMARQUE: La fonction de démarrage par défaut détermine le point de démarrage pour les réglages du bidet pour chaque utilisation. Les réglages retournent au point du milieu ou conservent les options du dernier utilisateur.

REMARQUE: Cette fonction est réglée sur le point du milieu au départ d'usine.

- Appuyer sur le bouton **menu** à l'arrière de la télécommande.
- Défiler vers le bas jusqu'à [Réglages].
- Appuyer sur le bouton [ok].
- Défiler vers le bas jusqu'à [Oui].
- Appuyer sur le bouton [ok].
- Défiler vers le bas jusqu'à [Démarrage par défaut].
- Appuyer sur le bouton [ok].
- Sélectionner [Points milieu] pour retourner aux réglages de points milieu pour chaque fonction après chaque utilisation.
- Sélectionner [Dernier utilisateur] pour redémarrer avec les réglages du dernier utilisateur.
- Appuyer sur le bouton [ok].

Reconnexion de la télécommande

REMARQUE: Exécuter ces étapes lorsque la connexion entre la télécommande et la toilette est perdue.

- Appuyer sur le bouton **menu** à l'arrière de la télécommande.
- Défiler vers le bas jusqu'à [Réglages].
- Appuyer sur le bouton [ok].
- Défiler vers le bas jusqu'à [Oui].
- Appuyer sur le bouton [ok].
- Défiler vers le bas jusqu'à [Reconnecter].
- Appuyer sur le bouton [ok].

Configuration des fonctions (cont.)

- Sélectionner [Oui].
- Appuyer sur le bouton [ok].

Réinit données

REMARQUE: Cette fonction réinitialise toutes les fonctions à leurs réglages d'usine.

- Appuyer sur le bouton **menu** à l'arrière de la télécommande.
- Défiler vers le bas jusqu'à [Réglages].
- Appuyer sur le bouton [ok].
- Défiler vers le bas jusqu'à [Oui].
- Appuyer sur le bouton [ok].
- Défiler vers le bas jusqu'à [Réinit données].
- Appuyer sur le bouton [ok].
- Défiler vers le bas jusqu'à [Oui].
- Appuyer sur le bouton [ok].

Configuration de langue - Aveugle

IMPORTANT! Si la langue affichée à l'écran n'est pas comprise, changer la langue en suivant ces instructions. Appeler le numéro d'assistance à la clientèle se trouvant à l'arrière de ce document si une assistance supplémentaire est nécessaire.

- Ouvrir l'arrière et retirer les piles. Attendre 5 secondes.
- Réinstaller les piles et fermer le couvercle.
- Le menu apparaît alors en anglais. Si l'on souhaite utiliser une autre langue que l'anglais et qu'on ne comprend pas les mots affichés, continuer avec les étapes suivantes:
- Appuyer sur le bouton [**menu**] à l'arrière de la télécommande.
- Appuyer une fois sur le bouton **défiler vers le haut**.
- Appuyer sur le bouton [ok].
- Appuyer une fois sur le bouton **défiler vers le bas**.
- Appuyer sur le bouton [ok].
- Appuyer deux fois sur le bouton **défiler vers le haut**.

Configuration des fonctions (cont.)

- Appuyer sur le bouton [ok].
- Défiler jusqu'à la langue souhaitée.
- Appuyer sur le bouton [ok].

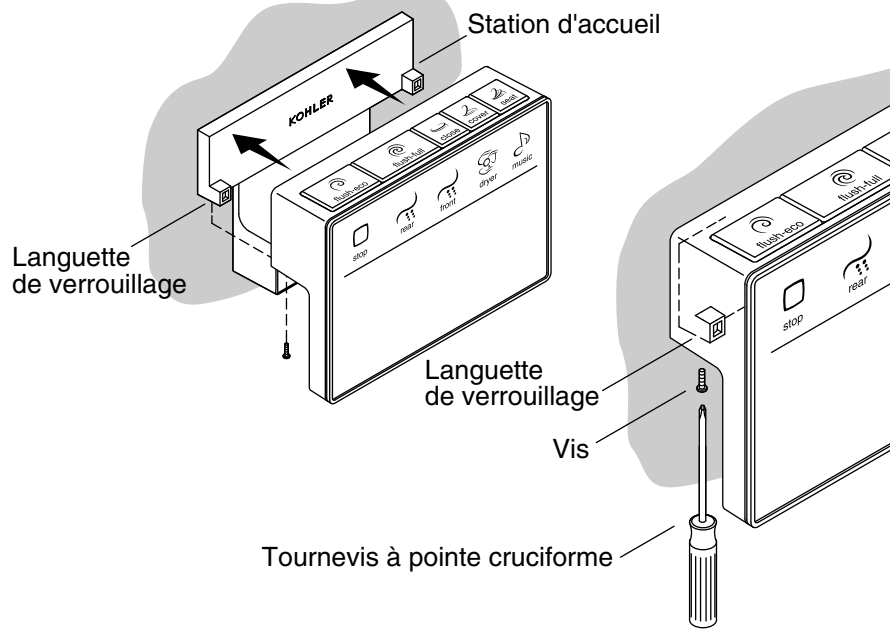

4. Fixer la télécommande en place (optionnel)

Empêchement de retrait de télécommande

REMARQUE: Lorsque la télécommande est fixée en place sur la station d'accueil, elle ne peut pas être retirée sans tournevis. Ceci fait que l'utilisateur ne peut accéder au menu arrière.

- Placer la télécommande sur la station d'accueil.
- Pousser doucement vers l'intérieur sur la télécommande et insérer l'une des vis dans la languette de verrouillage.
- Serrer la vis partiellement avec un tournevis Phillips.
- Répéter cette procédure avec la deuxième vis.
- Serrer complètement les deux vis.

5. Vérifier le fonctionnement

- Si la toilette n'est pas entièrement installée, terminer son installation.

Vérifier le fonctionnement (cont.)

- Appuyer sur le bouton de chasse et vérifier que la chasse fonctionne.

Dépannage de la télécommande

- Consulter le guide du propriétaire pour la toilette, 1212876-5, ou aller sur le site www.kohler.com pour obtenir des instructions détaillées sur le dépannage si les problèmes impliquent plus d'éléments que la télécommande.
- Pour tout renseignement sur les pièces de rechange, visiter www.kohler.com/serviceparts.

Petits enfants

- Les fonctions de bidet et de chasse automatique exigent qu'un capteur soit situé sous le siège pour pouvoir être activées. Les petits enfants risquent de ne pas être assez grands (environ 48" (1.2 m)) pour activer le capteur. Les fonctions de bidet et de chasse automatique ne fonctionneront pas correctement si ce capteur n'a pas été activé.

Dépannage de la télécommande

Symptômes	Causes probables	Action recommandée
1. La télécommande ne s'allume pas. L'écran est noir et ne s'allume pas lorsqu'on le touche.	A. Les piles de la télécommande sont mortes.	A. Remplacer les piles.
	B. La télécommande n'est pas connectée à la toilette.	B. Reconnecter la télécommande en suivant les instructions de ce manuel.
	C. La télécommande s'est bloquée pendant le déroulement d'une fonction.	C1. Retirer les piles et les réinstaller.
		C2. Appeler le centre de services à la clientèle en utilisant les informations fournies sur la page arrière de ce manuel.

Dépannage de la télécommande (cont.)

Symptômes	Causes probables	Action recommandée
2. La télécommande est activée mais les W.C. ne répondent pas.	A. La télécommande et les toilette ne communiquent pas entre eux.	A1. La télécommande est trop loin de la toilette. Rapprocher la télécommande de la toilette.
		A2. Couper l'alimentation aux W.C. en utilisant le bouton de marche/arrêt se trouvant sur l'arrière des W.C, attendre 10 secondes, puis remettre le dispositif en marche.
		A3. Reconnecter la télécommande. Sur la toilette, appuyer sur les boutons d'alimentation et de chasse et les maintenir enfoncés jusqu'à ce que le voyant clignote. Sélectionner ensuite la chasse sur la télécommande.
		A4. Appeler le centre de services à la clientèle en utilisant les informations fournies sur la page arrière de ce manuel.
3. La télécommande est verrouillée et ne fonctionnera pas.	A. Surtension en provenance des piles.	A1. Retirer et réinstaller les piles.
		A2. Appeler le centre de services à la clientèle en utilisant les informations fournies sur la page arrière de ce manuel.

Garantie

GARANTIE LIMITÉE POUR COMPOSANT EN PORCELAINE VITRIFIÉE

GARANTIE LIMITÉE DE TROIS ANS POUR LES PIÈCES MÉCANIQUES

Kohler Co. garantit l'élément en porcelaine vitrifiée du W.C. Numi de KOHLER contre tout vice de matériau et de fabrication lors d'une utilisation domestique normale pendant trois (3) ans à partir de la date d'installation. Kohler Co. garantit également toutes les pièces mécaniques du W.C. Numi de KOHLER contre tout vice de matériau et de fabrication lors d'une utilisation domestique normale pendant trois (3) ans à partir de la date d'installation. Cette garantie s'applique uniquement au W.C. Numi de KOHLER installé aux États-Unis et au Canada.

Si un vice est découvert au cours d'une utilisation normale, Kohler Co. choisira, à sa discrétion, la réparation, le remplacement ou la rectification appropriée après inspection desdits vices par Kohler Co. Tout dommage dû à un accident, un mauvais usage ou un mauvais traitement n'est pas couvert par la présente garantie. La présente garantie exclut expressément les frais de main-d'oeuvre, d'enlèvement, d'installation ou tout autre frais particulier accessoire ou indirect. Un entretien et un nettoyage inadéquats annulent la présente garantie. **L'utilisation de nettoyeurs à l'intérieur du réservoir annule la garantie.** La responsabilité de Kohler Co. ne dépassera en aucun cas le prix d'achat du produit.

Pour toute réclamation au titre de la présente garantie, contacter le vendeur, plombier, centre de rénovation ou revendeur par internet, ou bien par écrit à l'adresse suivante Kohler Co., Attn.: Customer Care Center, 444 Highland Drive, Kohler, WI 53044, USA. Fournir tous les renseignements pertinents à la réclamation, dont notamment une description complète du problème et du produit, le numéro de modèle, la couleur, la date et le lieu d'achat du produit. Joindre également l'original de la facture. Pour de plus amples renseignements ou pour obtenir les coordonnées du service de réparation le plus proche, appeler le 1-800-4KOHLER (1-800-456-4537) à partir des É.-U. et du Canada ou le 001-800-456-4537 à partir du Mexique.

KOHLER CO. ET/OU LE REVENDEUR FOURNISSENT CES GARANTIES AU LIEU ET PLACE DE TOUTES AUTRES GARANTIES, EXPRESSES OU TACITES, Y COMPRIS LES GARANTIES TACITES DE COMMERCIALITÉ ET D'ADAPTATION À UN USAGE PARTICULIER. KOHLER CO. ET/OU LE REVENDEUR DÉCLINENT TOUTE RESPONSABILITÉ CONTRE LES DOMMAGES PARTICULIERS, ACCESSOIRES OU INDIRECTS. Certains états et provinces ne permettent pas de limite sur la durée de la garantie tacite, ni l'exclusion ou la limite des

Garantie (cont.)

dommages particuliers, accessoires ou indirects, et, par conséquent, lesdites limites et exclusions peuvent ne pas s'appliquer à votre cas. Cette garantie vous donne des droits juridiques particuliers. Vous pouvez également avoir d'autres droits qui varient d'un état ou d'une province à l'autre.

Ceci constitue la garantie écrite exclusive de Kohler Co.

Guía de instalación

Control remoto estándar

Contenido

Herramientas y materiales	2
Antes de comenzar	2
Diagrama de instalación	3
Instale la estación de control remoto	4
Instale las pilas	6
Configuración de funciones	7
Selección de idioma	8
Sincronización del control remoto al inodoro	8
Configuración de función automática de abertura y cierre del asiento	9
Configuración de descarga automática	9
Configuración de calefacción para pies	10
Configuración de calefacción del asiento	10
Configuración de desodorizante	11
Configuración de luz de la taza	11
Habilitación o inhabilitación de luces	12
Configuración de luz ambiental	13
Configuración de fuente de música	13
Configuración de estación de radio	14
Configuración de sonidos de teclas	14
Ajuste de graves, agudos y balance	15
Configuración de bocinas internas o externas	15
Configuración de hora	16
Configuración de limpieza automática de varilla de bidet	17
Configuración de ahorro de energía	17
Configuración de encendido predeterminado	18
Volver a conectar el control remoto	18
Restablecer datos	19
Selección de idioma - Proceso dirigido	19
Cómo fijar el control remoto (opcional)	21
Verifique el funcionamiento	21
Guía para resolver problemas del control remoto	22
Garantía	24

Herramientas y materiales

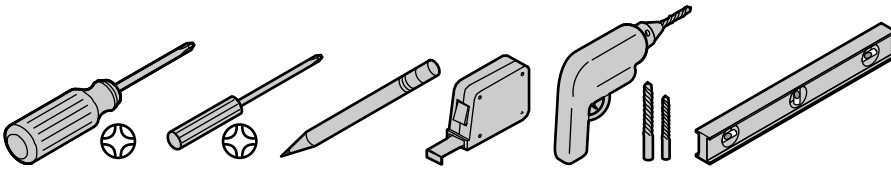

Antes de comenzar

AVISO: Cumpla todos los códigos locales de electricidad y de plomería.

NOTA: Instale este control remoto antes de instalar el inodoro.

NOTA: Hay disponible una Guía del usuario para el control remoto en www.kohler.com.

- Revise con cuidado que el control remoto y la estación de conexión no presenten daños.



Diagrama de instalación

AVISO: La ubicación para la estación de conexión es una sugerencia. Asegúrese de que todas las instalaciones cumplan los códigos y las normas aplicables.

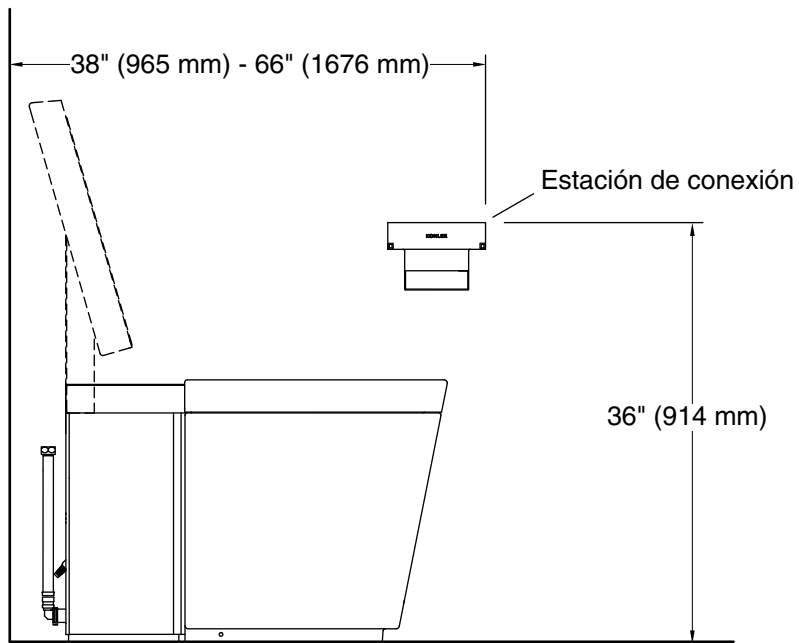
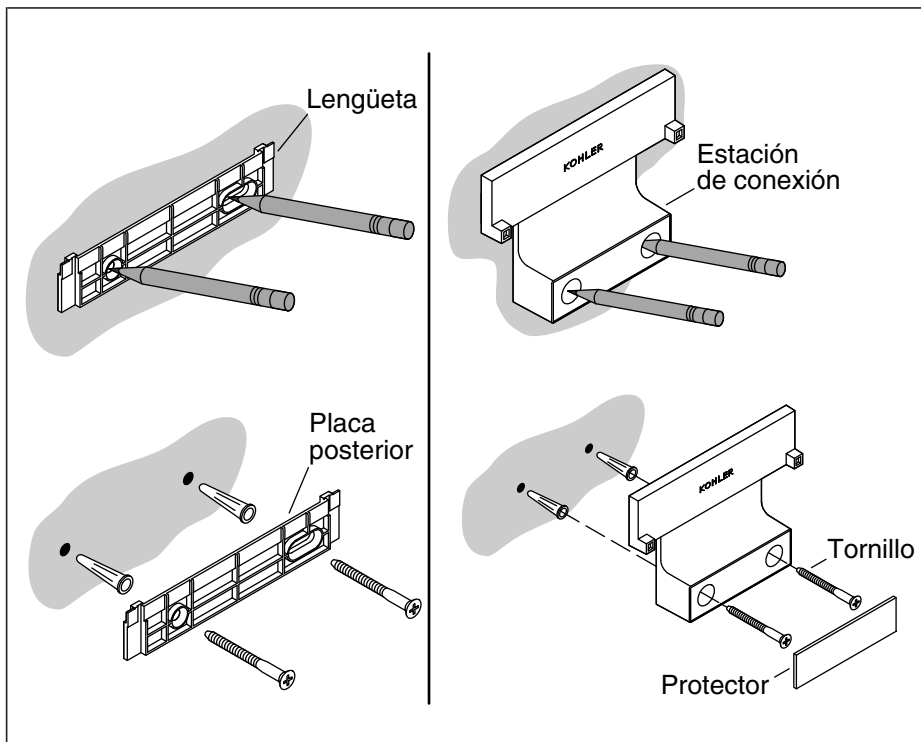

1. Instale la estación de control remoto

¡IMPORTANTE! Coloque a un lado los tornillos pequeños en el paquete de tornillos. Se van a necesitar en un paso posterior.

- Coloque la placa posterior en el lugar de instalación, con la lengüeta en la esquina derecha superior.
- Confirme que la placa posterior esté nivelada. Marque el lugar de los orificios para tornillos en la pared usando la placa de montaje como plantilla.
- Taladre un orificio de 3/16" en cada lugar marcado. Instale los anclajes provistos.
- Fije la placa posterior a la pared con los tornillos provistos.
- Coloque la estación de conexión en la placa posterior.
- Marque el lugar de los orificios inferiores.
- Retire la estación de conexión y taladre un orificio de 3/16" en cada marca.
- Instale los anclajes provistos.
- Coloque la estación de conexión en la placa posterior.

Instale la estación de control remoto (cont.)

- Fije la estación de conexión con los tornillos provistos.
- Pegue el lado con adhesivo del protector a la estación de conexión sobre los tornillos.

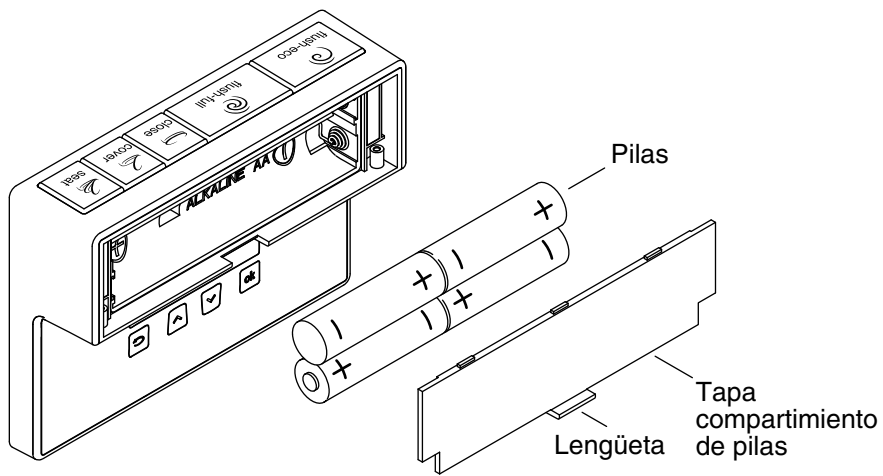

2. Instale las pilas

- Levante y jale la lengüeta para abrir el compartimiento posterior del control remoto.
- Instale cuatro pilas AA (provistas).
- Vuelva a instalar la tapa.

nu
mi™

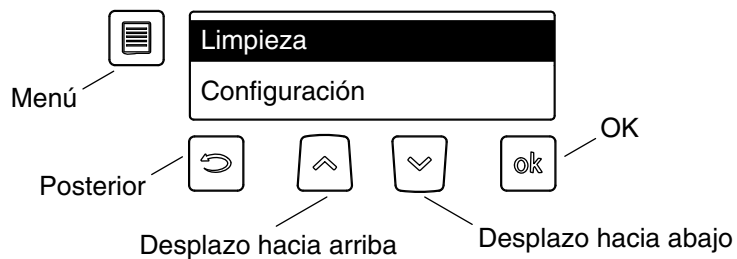

3. Configuración de funciones

¡IMPORTANTE! Si no entiende el idioma que aparece en la pantalla, cámbielo de acuerdo a las instrucciones en la guía del usuario del control remoto. Llame al número de servicio a clientes en la parte posterior de este documento si necesita más asistencia.

NOTA: Las funciones del panel posterior no pueden ser ajustadas sin retirar el control remoto de la estación de conexión. Si el control remoto está fijo a la estación de conexión, el usuario no puede cambiar ni ajustar estas funciones.

- Oprima el botón **menú** para abrir las opciones de menú.
- Oprima el botón **atrás** para regresar a la pantalla anterior.
- Oprima el botón **arriba** para desplazarse un elemento hacia arriba en el menú.
- Oprima el botón **abajo** para desplazarse un elemento hacia abajo en el menú.
- Oprima el botón **[ok]** para seleccionar el elemento resaltado en la pantalla de menú.

Configuración de funciones (cont.)

NOTA: Para establecer las funciones, siga las instrucciones a continuación.

Selección de idioma

¡**IMPORTANTE!** Si no entiende el idioma que aparece en la pantalla, cámbielo de acuerdo a las instrucciones en la sección "Selección de idioma - Proceso dirigido".

NOTA: El control remoto aparece originalmente en inglés.

- En la parte posterior de control remoto, oprima el botón **[menú]**.
- Desplácese hacia abajo a **[Configuración]**.
- Oprima el botón **[ok]**.
- Desplácese hacia abajo a **[sí]**.
- Oprima el botón **[ok]**.
- Desplácese hacia abajo a **[idiomas]**.
- Oprima el botón **[ok]**.
- Desplácese hacia abajo al idioma que desee.
- Oprima el botón **[ok]**.

Sincronización del control remoto al inodoro

- En la parte posterior de control remoto, oprima el botón **[menú]**.
- Desplácese hacia abajo a **[Configuración]**.
- Oprima el botón **[ok]**.
- Desplácese hacia abajo a **[Sí]**.
- Oprima el botón **[ok]**.
- Desplácese hacia abajo a **[Uso control remoto]**.
- Oprima el botón **[ok]**.
- Seleccione **[Sí]**.
- Oprima el botón **[ok]**.
- En menos de cinco segundos, en el inodoro, mediante los controles manuales, oprima y mantenga oprimidos los botones **[Encendido]** y **[Descarga]** hasta que parpadee el indicador emisor de luz (LED) en la parte posterior del inodoro, luego oprima el botón de **[Descarga]** en el inodoro.

Configuración de funciones (cont.)

- Oprima de inmediato el botón **[ok]** después de oprimir **[Descarga]**.

Configuración de función automática de abertura y cierre del asiento

NOTA: La función automática de abertura y cierre está habilitada a la entrega, en **[Cerca]**. Cuando la función automática de abertura y cierre está habilitada, la tapa se abre cuando se detecta movimiento frente al inodoro. La tapa se cierra automáticamente después de usar el inodoro.

- En la parte posterior de control remoto, oprima el botón **[menú]**.
- Desplácese hacia abajo a **[Configuración]**.
- Oprima el botón **[ok]**.
- Desplácese hacia abajo a **[Sí]**.
- Oprima el botón **[ok]**.
- Desplácese hacia abajo a **[Auto abrir y cerrar]**.
- Oprima el botón **[ok]**.
- Para habilitar la función automática de abertura y cierre, y establecerla para una habitación pequeña, desplácese a **[Cerca]**.
- Para habilitar la función automática de abertura y cierre, y establecerla para una habitación mediana, desplácese a **[Medio]**.
- Para habilitar la función automática de abertura y cierre, y establecerla para una habitación grande, desplácese a **[Lejos]**.
- Para apagar la función automática de abertura y cierre, desplácese a **[Apagar]**.
- Oprima el botón **[ok]**.

Configuración de descarga automática

NOTA: La descarga automática está habilitada a la entrega. Cuando la descarga automática está habilitada, el inodoro hace una descarga automática después del que el inodoro es usado.

- En la parte posterior de control remoto, oprima el botón **[menú]**.
- Desplácese hacia abajo a **[Configuración]**.
- Oprima el botón **[ok]**.

Configuración de funciones (cont.)

- Desplácese hacia abajo a [**Sí**].
- Oprima el botón [**ok**].
- Desplácese hacia abajo a [**Descarga automática**].
- Oprima el botón [**ok**].
- Para activar la opción de descarga automática, desplácese a [**habilitar**].
- Para desactivar la opción de descarga automática, desplácese a [**inhabilitar**].
- Oprima el botón [**ok**].

Configuración de calefacción para pies

NOTA: Esta función llega inhabilitada a la entrega. Cuando esta función está habilitada, sopla aire caliente a los pies del usuario mientras esté sentado en el inodoro.

- En la parte posterior de control remoto, oprima el botón [**menú**].
- Desplácese hacia abajo a [**Calefac pies**].
- Oprima el botón [**ok**].
- Para encender la opción de calefacción para pies, seleccione la temperatura deseada de calefacción para pies, [**Temperatura pies 1, 2, 3, 4, o 5**].
- Para apagar la opción de calefacción para pies, seleccione [**Apagar calefac pies**].
- Oprima el botón [**ok**].

Configuración de calefacción del asiento

NOTA: La función de calefacción del asiento llega inhabilitada a la entrega. Cuando está habilitada, el asiento se mantiene tibio.

- En la parte posterior de control remoto, oprima el botón [**menú**].
- Desplácese hacia abajo a [**Calefac asiento**].
- Oprima el botón [**ok**].
- Para encender la opción de calefacción del asiento, seleccione la temperatura deseada de calefacción del asiento, [**Temperatura asiento 1, 2, 3, 4, o 5**].

Configuración de funciones (cont.)

- Para apagar la opción de calefacción del asiento, seleccione **[Apagar calefac asiento]**.
- Oprima el botón **[ok]**.

Configuración de desodorizante

NOTA: La función de desodorizante está habilitada a la entrega. Cuando esta función está habilitada y hay un usuario sentado, un ventilador extrae aire de la taza y lo empuja a través de un cartucho desodorizante y lo saca hacia la parte posterior del inodoro para disminuir o eliminar los olores.

- En la parte posterior de control remoto, oprima el botón **[menú]**.
- Desplácese hacia abajo a **[Configuración]**.
- Oprima el botón **[ok]**.
- Desplácese hacia abajo a **[Sí]**.
- Oprima el botón **[ok]**.
- Desplácese hacia abajo a **[Desodorizar]**.
- Oprima el botón **[ok]**.
- Para encender la opción de desodorizante, desplácese a **[habilitar]**.
- Para apagar la opción de desodorizante, desplácese a **[inhabilitar]**.
- Oprima el botón **[ok]**.

Configuración de luz de la taza

NOTA: La función de luz de la taza llega inhabilitada a la entrega. La luz de la taza ilumina el interior de la taza de noche o cuando hay poca luz. Cuando la función está habilitada, la luz de la taza se enciende automáticamente cuando hay poca luz. La luz se apaga automáticamente cuando hay luz normal.

- En la parte posterior de control remoto, oprima el botón **[menú]**.
- Desplácese hacia abajo a **[Configuración]**.
- Oprima el botón **[ok]**.
- Desplácese hacia abajo a **[Sí]**.
- Oprima el botón **[ok]**.

Configuración de funciones (cont.)

- Desplácese hacia abajo a **[Iluminación]**.
- Oprima el botón **[ok]**.
- Desplácese hacia abajo a **[luz de la taza]**.
- Para habilitar la opción de luz de la taza, desplácese a **[luz de la taza]**.
- Oprima el botón **[ok]**.
- Desplácese al nivel deseado, **[nivel 1-9]**.
- Para inhabilitar la opción de luz de la taza, desplácese a **[apagar luz]**.
- Oprima el botón **[ok]**.

Habilitación o inhabilitación de luces

NOTA: La función de luz de la taza llega inhabilitada a la entrega. Las funciones de luz nocturna y de luz de bienvenida llegan habilitadas a la entrega.

- En la parte posterior de control remoto, oprima el botón **[menú]**.
- Desplácese hacia abajo a **[Configuración]**.
- Oprima el botón **[ok]**.
- Desplácese hacia abajo a **[Sí]**.
- Oprima el botón **[ok]**.
- Desplácese hacia abajo a **[Modo de iluminación]**.
- Oprima el botón **[ok]**.
- Seleccione la opción deseada, **[luz de la taza]**, **[bienvenida]**, o **[luz nocturna]** para volver a las configuraciones de punto medio de cada función después de cada uso.

NOTA: Cuando esta función está habilitada, aparece una marca de selección a su derecha. Aparece una **[X]** a la derecha de la función si está inhabilitada.

- Seleccione **[habilitar]**.
- Oprima el botón **[ok]**.

Configuración de funciones (cont.)

Configuración de luz ambiental

NOTA: La función de luz ambiental llega inhabilitada a la entrega. Cuando esta función está habilitada, las luces del panel lateral se iluminan cuando hay poca luz.

- En la parte posterior de control remoto, oprima el botón **[menú]**.
- Desplácese hacia abajo a **[Configuración]**.
- Oprima el botón **[ok]**.
- Desplácese hacia abajo a **[Sí]**.
- Oprima el botón **[ok]**.
- Desplácese hacia abajo a **[Iluminación]**.
- Oprima el botón **[ok]**.
- Desplácese hacia abajo a **[luz ambiental]**.
- Oprima el botón **[ok]**.
- Desplácese al nivel deseado, **[nivel 1-9]**.
- Para inhabilitar la opción de luz ambiental, desplácese a **[apagar luz]**.
- Oprima el botón **[ok]**.

Configuración de fuente de música

NOTA: Cuando el control remoto está en la estación de conexión, no es posible cambiar la estación de radio. Si la se desconecta la corriente eléctrica al inodoro, el control remoto cambia a la configuración de fábrica y debe ser desmontado de la pared y ser reprogramado.

NOTA: La función de fuente de música determina cuál será la fuente de música cuando el usuario active la música. Está establecida en **[numi]**, música precargada. Esta función llega a la entrega con **[radio]** seleccionado. Las opciones incluyen **[radio]**, **[numi]**, tarjeta **[SD]**, o **[aux]**.

NOTA: Cuando se selecciona **[numi]**, toca música precargada. Cuando se selecciona **[aux]**, se puede conectar un reproductor MP3 al puerto en la parte posterior del inodoro. Cuando se selecciona **[SD]** y hay una tarjeta SD instalada en el inodoro, la música toca de la tarjeta SD.

Configuración de funciones (cont.)

- En la parte posterior de control remoto, oprima el botón **[menú]**.
- Desplácese hacia abajo a **[Configuración]**.
- Oprima el botón **[ok]**.
- Desplácese hacia abajo a **[Sí]**.
- Oprima el botón **[ok]**.
- Desplácese hacia abajo a **[Fuente de música]**.
- Oprima el botón **[ok]**.
- Seleccione **[radio]** **[numi]**, **[aux]** o **[SD]** como fuente de la música.

Configuración de estación de radio

NOTA: Para escuchar una estación de radio, escoja la estación de radio tomando en considerando la demografía de los usuarios previstos.

- En la parte posterior de control remoto, oprima el botón **[menú]**.
- Desplácese hacia abajo a **[Radio]**.
- Oprima el botón **[ok]**.
- Desplácese hacia arriba o hacia abajo a la estación de radio deseada. Cada vez que se selecciona la flecha se pasa a la siguiente estación de radio que tenga una señal aceptable.
- Oprima el botón **[ok]** cuando encuentre la estación de radio deseada.

Configuración de sonidos de teclas

NOTA: La función de sonidos de teclas está habilitada a la entrega. Cuando la función de sonidos de teclas está habilitada, ciertos sonidos predeterminados indican ciertas funciones, como abertura automática, han sido activados. Esta función llega habilitada a la entrega.

- En la parte posterior de control remoto, oprima el botón **[menú]**.
- Desplácese hacia abajo a **[Configuración]**.
- Oprima el botón **[ok]**.
- Desplácese hacia abajo a **[Sí]**.
- Oprima el botón **[ok]**.

Configuración de funciones (cont.)

- Desplácese hacia abajo a **[sonidos de teclas]**.
- Oprima el botón **[ok]**.
- Para encender la función de sonidos de teclas, seleccione **[habilitar]**.
- Para apagar la función de sonidos de teclas, seleccione **[inhabilitar]**.

NOTA: Aparece una marca de selección junto a **[habilitar]** o a **[inhabilitar]** para indicar el estado de la función.

- Oprima el botón **[ok]**.

Ajuste de graves, agudos y balance

NOTA: Estas funciones llegan establecidas al punto medio, nivel 5.

- En la parte posterior de control remoto, oprima el botón **[menú]**.
- Desplácese hacia abajo a **[Configuración]**.
- Oprima el botón **[ok]**.
- Desplácese hacia abajo a **[Sí]**.
- Oprima el botón **[ok]**.
- Desplácese hacia abajo a **[Cualidades sonido]**.
- Oprima el botón **[ok]**.
- Seleccione **[grave]**, **[agudos]** o **[balance]**.
- Oprima el botón **[ok]**.
- Seleccione **[nivel 0-10]**.
- Oprima el botón **[ok]**.

Configuración de bocinas internas o externas

NOTA: Es posible instalar bocinas externas al inodoro. Las bocinas internas llegan habilitadas a la entrega.

- En la parte posterior de control remoto, oprima el botón **[menú]**.
- Desplácese hacia abajo a **[Configuración]**.
- Oprima el botón **[ok]**.
- Desplácese hacia abajo a **[Sí]**.

Configuración de funciones (cont.)

- Oprima el botón **[ok]**.
- Desplácese hacia abajo a **[Ubicación altavoces]**.
- Oprima el botón **[ok]**.
- Seleccione **[inodoro]** para que la música toque por las bocinas incluidas con el inodoro.
- Seleccione **[externo]** para que la música toque por otras bocinas después de conectarlas.
- Oprima el botón **[ok]**.

Configuración de hora

NOTA: La hora no aparece en el control remoto. Es necesario poner la hora para las funciones de limpieza automática y otras.

- En la parte posterior de control remoto, oprima el botón **[menú]**.
- Desplácese hacia abajo a **[Configuración]**.
- Oprima el botón **[ok]**.
- Desplácese hacia abajo a **[sí]**.
- Oprima el botón **[ok]**.
- Desplácese hacia abajo a **[establecer hora]**.
- Oprima el botón **[ok]**.
- Seleccione **[reloj de 12 horas]** o **[reloj de 24 horas]**.
- Oprima el botón **[ok]**.
- Seleccione **[AM]** o **[PM]**.
- Oprima el botón **[ok]**.
- Cambie la hora con las flechas hacia arriba y hacia abajo.
- Oprima el botón **[ok]**.
- Cambie los minutos con las flechas hacia arriba y hacia abajo.
- Oprima el botón **[ok]**.

Configuración de funciones (cont.)

Configuración de limpieza automática de varilla de bidet

NOTA: La función de limpieza automática de varilla llega habilitada a la entrega. Cuando esta función está habilitada, la varilla del bidet es limpiada automáticamente a la hora programada.

- En la parte posterior de control remoto, oprima el botón **[menú]**.
- Desplácese hacia abajo a **[Limpieza]**.
- Oprima el botón **[ok]**.
- Desplácese hacia abajo a **[Sí]**.
- Oprima el botón **[ok]**.
- Desplácese hacia abajo a **[Limpieza UV varilla]**.
- Oprima el botón **[ok]**.
- Para habilitar la opción de limpieza automática de varilla de bidet, seleccione **[Iniciar a las 00:00]** para iniciar el ciclo de limpieza diariamente a media noche, o **[Iniciar a las 12:00]** para iniciar el ciclo de limpieza a medio día.

Configuración de ahorro de energía

NOTA: La función de ahorro de energía llega inhabilitada a la entrega. Cuando esta función está habilitada, el inodoro entra al modo de ahorro de energía después de que ha transcurrido el tiempo seleccionado. El modo de ahorro de energía desactiva las opciones de calefacción del asiento y de luz hasta que se usa el inodoro.

- En la parte posterior de control remoto, oprima el botón **[menú]**.
- Desplácese hacia abajo a **[Configuración]**.
- Oprima el botón **[ok]**.
- Desplácese hacia abajo a **[Sí]**.
- Oprima el botón **[ok]**.
- Desplácese hacia abajo a **[Ahorro de energía]**.
- Oprima el botón **[ok]**.
- Para habilitar la opción de ahorro de energía, desplácese a **[4, 8, 12 h]**.

Configuración de funciones (cont.)

- Para inhabilitar la opción de ahorro de energía, desplácese a **[nunca]**.
- Oprima el botón **[ok]**.

Configuración de encendido predeterminado

NOTA: La función de encendido predeterminado determina el punto de inicio de la configuración programada para el bidet en cada uso. La configuración establecida vuelve al punto medio o retiene la configuración establecida por el último usuario.

NOTA: Esta función llega establecida al punto medio a la entrega.

- En la parte posterior de control remoto, oprima el botón **[menú]**.
- Desplácese hacia abajo a **[Configuración]**.
- Oprima el botón **[ok]**.
- Desplácese hacia abajo a **[Sí]**.
- Oprima el botón **[ok]**.
- Desplácese hacia abajo a **[Encendido predeterminad]**.
- Oprima el botón **[ok]**.
- Seleccione **[puntos medios]** para volver a la configuración de punto medio en cada función después de cada uso.
- Seleccione **[último usuario]** para volver a encender con la configuración establecida por el último usuario.
- Oprima el botón **[ok]**.

Volver a conectar el control remoto

NOTA: Haga estos pasos cuando se pierda la conexión entre el control remoto y el inodoro.

- En la parte posterior de control remoto, oprima el botón **[menú]**.
- Desplácese hacia abajo a **[Configuración]**.
- Oprima el botón **[ok]**.
- Desplácese hacia abajo a **[Sí]**.
- Oprima el botón **[ok]**.
- Desplácese hacia abajo a **[Volver a conectar]**.

Configuración de funciones (cont.)

- Oprima el botón **[ok]**.
- Seleccione **[Sí]**.
- Oprima el botón **[ok]**.

Restablecer datos

NOTA: Esta función restablece todas las funciones a su configuración de fábrica.

- En la parte posterior de control remoto, oprima el botón **[menú]**.
- Desplácese hacia abajo a **[Configuración]**.
- Oprima el botón **[ok]**.
- Desplácese hacia abajo a **[Sí]**.
- Oprima el botón **[ok]**.
- Desplácese hacia abajo a **[Restablecer datos]**.
- Oprima el botón **[ok]**.
- Desplácese hacia abajo a **[Sí]**.
- Oprima el botón **[ok]**.

Selección de idioma - Proceso dirigido

¡IMPORTANTE! Si no entiende el idioma que aparece en la pantalla, cámbielo de acuerdo a estas instrucciones. Llame al número de servicio a clientes en la parte posterior de este documento si necesita más asistencia.

- Abra la parte posterior y saque las pilas. Espere 5 segundos.
- Vuelva a instalar las pilas y cierre la tapa.
- El menú aparece ahora en inglés. Si desea que aparezca un idioma distinto al inglés y no comprende las palabras en la pantalla, continúe con los siguientes pasos:
- En la parte posterior de control remoto, oprima el botón **[menú]**.
- Oprima una vez el botón **desplazo hacia arriba**.
- Oprima el botón **[ok]**.
- Oprima una vez el botón **desplazo hacia abajo**.
- Oprima el botón **[ok]**.

Configuración de funciones (cont.)

- Oprima dos veces el botón **desplazo hacia arriba**.
- Oprima el botón **[ok]**.
- Desplácese al idioma que desee.
- Oprima el botón **[ok]**.

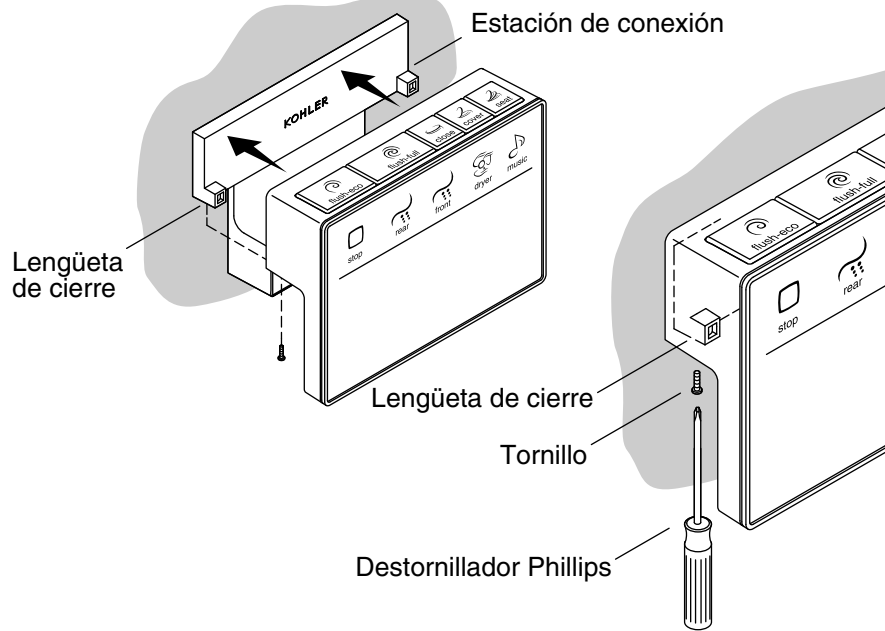

4. Cómo fijar el control remoto (opcional)

Cómo evitar que se retire el control remoto

NOTA: Cuando el control remoto está fijo a la estación de conexión, o puede ser retirado si no se usa un destornillador. Esto hace que el menú en la parte posterior no esté accesible al usuario.

- Coloque el control remoto en la estación de conexión.
- Empuje con cuidado hacia dentro en el control remoto y meta uno de los tornillos en la lengüeta de cierre.
- Apriete parcialmente el tornillo con un destornillador Phillips.
- Repita el procedimiento con el segundo tornillo.
- Apriete bien ambos tornillos.

5. Verifique el funcionamiento

- Si el inodoro no está instalado por completo, complete la instalación.

Verifique el funcionamiento (cont.)

- Oprima el botón de descarga y confirme que el inodoro descargue.

Guía para resolver problemas del control remoto

- Consulte la Guía del usuario del inodoro, 1212876-5 o vaya a www.kohler.com para obtener instrucciones detalladas para la resolución de problemas si el problema involucra más que el control remoto.
- Para obtener información sobre piezas de repuesto, visite www.kohler.com/serviceparts.

Niños pequeños

- Las funciones de descarga automática y de bidet requieren que el sensor ubicado debajo el asiento esté habilitado. Es posible que los niños pequeños no tengan la estatura suficiente (aproximadamente 48" (1,2 m) para activar el sensor. Las funciones de bidet y de descarga automática no funcionan correctamente cuando no se activa este sensor.

Guía para resolver problemas del control remoto

Síntomas	Causas probables	Acción recomendada
1. El control remoto no tiene energía. La pantalla está negra y no responde al contacto.	A. Las pilas del control remoto no tienen energía.	A. Cambie las pilas.
	B. El control remoto no está conectado al inodoro.	B. Vuelva a conectar el control remoto de acuerdo a las instrucciones en este manual.
	C. El control remoto se bloqueó mientras una función estaba en proceso.	C1. Saque las pilas y vuelva a instalarlas.
		C2. Llame al Centro de Atención al Cliente utilizando la información provista en la página posterior de este manual.

Guía para resolver problemas del control remoto (cont.)

Síntomas	Causas probables	Acción recomendada
<p>2. El control remoto está encendido, pero el inodoro no responde.</p>	<p>A. El control remoto y el inodoro no se están comunicando entre sí.</p>	<p>A1. El control remoto está fuera del alcance del inodoro. Acerque el control remoto al inodoro.</p>
		<p>A2. Corte la corriente al inodoro por medio del botón de encendido y apagado en la parte posterior del inodoro, espere 10 segundos, y vuelva a encender.</p>
		<p>A3. Vuelva a conectar el control remoto. En el inodoro, oprima y mantenga oprimidos los botones "Encendido" y "Descarga" hasta que parpadee el indicador emisor de luz (LED). Luego seleccione la descarga en el control remoto.</p>
		<p>A4. Llame al Centro de Atención al Cliente utilizando la información provista en la página posterior de este manual.</p>
<p>3. El control remoto está boqueado y no funciona.</p>	<p>A. Subida de tensión de las pilas.</p>	<p>A1. Saque las pilas y vuelva a instalarlas.</p>
		<p>A2. Llame al Centro de Atención al Cliente utilizando la información provista en la página posterior de este manual.</p>

Garantía

GARANTÍA LIMITADA DE TRES AÑOS DEL COMPONENTE DE PORCELANA VITRIFICADA

GARANTÍA LIMITADA DE TRES AÑOS DE LAS PIEZAS MECÁNICAS

Kohler Co. garantiza que el componente de porcelana vitrificada del inodoro KOHLER Numi está libre de defectos de fabricación en material y mano de obra durante el uso residencial normal durante (3) tres años a partir de la fecha de instalación. Además, Kohler Co. garantiza que todas las piezas mecánicas del inodoro KOHLER Numi están libres de defectos de fabricación en material y mano de obra durante el uso residencial normal por (3) tres años a partir de la fecha de instalación. Esta garantía se aplica sólo al inodoro KOHLER Numi instalado en los Estados Unidos de América y Canadá.

Si se encuentra un defecto durante el uso normal, Kohler Co., a su criterio, reparará, reemplazará o realizará los ajustes pertinentes en los casos en que la inspección realizada por Kohler Co. determine dichos defectos. Esta garantía no cubre daños causados por accidente, abuso o uso indebido. Esta garantía expresamente excluye costos de mano de obra, desinstalación, instalación u otros costos incidentales o indirectos. El cuidado y la limpieza indebidos anularán la garantía. **El uso de limpiadores de inodoro que se colocan dentro del tanque anula la garantía.** En ningún caso la responsabilidad de Kohler Co. excederá el precio de compra del producto.

Si usted considera que tiene una reclamación en virtud de la garantía, comuníquese con su distribuidor, contratista de plomería, centro de remodelación o distribuidor por Internet, o escriba a Kohler Co., Attn: Customer Care Center, 444 Highland Drive, Kohler, WI 53044, USA. Asegúrese de proporcionar toda la información pertinente a su reclamación, incluida una descripción completa del problema, el producto, el número de modelo, el color, la fecha de compra y el lugar de compra del producto. También incluya los recibos de compra originales. Para consultar información adicional, o para obtener el nombre y la dirección del lugar de reparación y servicio más cercano a usted, llame al 1-800-4-KOHLER (1-800-456-4537) desde los EE.UU. y Canadá, y al 001-800-456-4537 desde México.

KOHLER CO. Y/O EL VENDEDOR OFRECEN ESTAS GARANTÍAS QUE SUSTITUYEN A TODAS LAS DEMÁS GARANTÍAS, EXPRESAS O IMPLÍCITAS, INCLUIDAS, ENTRE OTRAS, LAS GARANTÍAS IMPLÍCITAS DE COMERCIALIZACIÓN E IDONEIDAD PARA UN USO DETERMINADO. KOHLER CO. Y/O EL VENDEDOR DESCARGAN TODA RESPONSABILIDAD POR CONCEPTO DE DAÑOS PARTICULARES, INCIDENTALES O INDIRECTOS. Algunos estados/provincias no permiten limitaciones en cuanto a la duración de una garantía implícita o a la exclusión o

Garantía (cont.)

limitación de daños particulares, incidentales o indirectos, por lo que estas limitaciones y exclusiones pueden no aplicar a su caso. Esta garantía le otorga ciertos derechos legales específicos. Además, usted puede tener otros derechos que varían de estado a estado y provincia a provincia.

Esta es la garantía exclusiva por escrito de Kohler Co.

1197250-2-B

1197250-2-B

1197250-2-B

USA/Canada: 1-800-4KOHLER

México: 001-800-456-4537

kohler.com

THE BOLD LOOK
OF **KOHLER**®

©2014 Kohler Co.

1197250-2-B